

Computergraphik I

Die Graphik-Pipeline & Einführung in OpenGL 3+

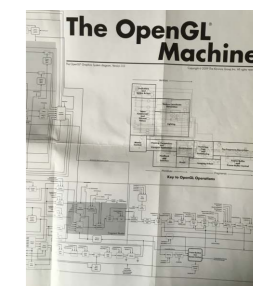

G. Zachmann
University of Bremen, Germany
cgvr.cs.uni-bremen.de



OpenGL

- OpenGL ist ein Software-Interface für Graphik-Hardware mit ca. 250 verschiedenen Kommandos
 - Hardware-unabhängig, Hersteller-unabhängig
- Warum „Open“?
 - Weiterentwicklung durch die Khronos-Gruppe
 - NVIDIA, AMD (ATI), IBM, Intel, SGI,
 - Von jedem Lizenznehmer erweiterbar (mittels Extensions)
- Nicht dabei (ein Feature): Handhabung von Fenstern/Windows, Benutzereingabe
- Der Standard im embedded Bereich (OpenGL ES)
 - Smartphones, car infotainment, aircraft cockpits, ...

Khronos' Open Standards for Graphics and Compute

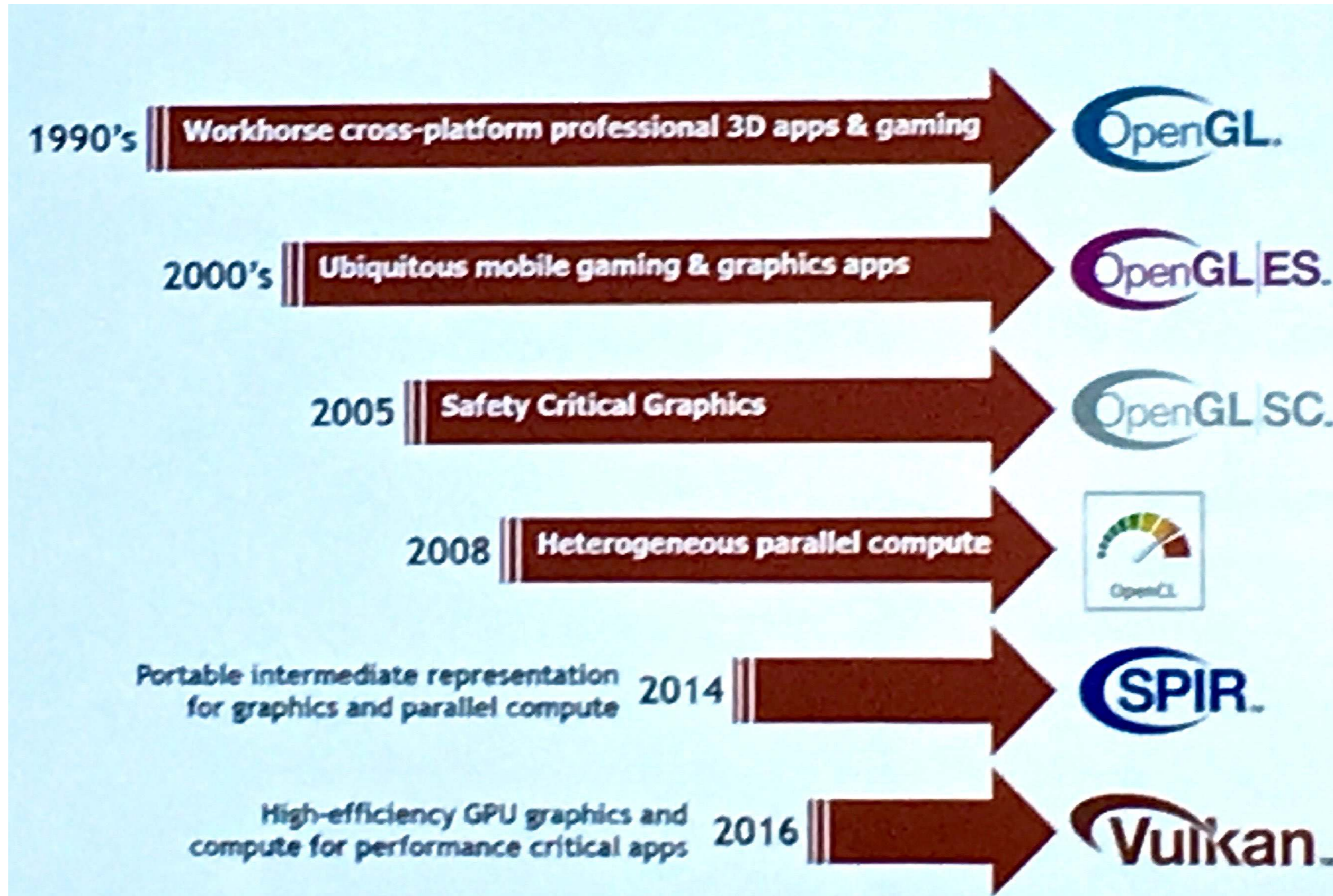

[Khronos Group 2016]

HOW STANDARDS PROLIFERATE:

(SEE: A/C CHARGERS, CHARACTER ENCODINGS, INSTANT MESSAGING, ETC.)



xkcd

Die Grundstruktur von OpenGL-Programmen

- 3 Arten von Funktionen
 - Zustand ändern
 - Daten (z.B. Vertex-Koordinaten) übergeben
 - Geometrie darstellen
- Klarer Namensraum
 - Befehle fangen mit gl... an
 - Konstanten mit GL_...
- Darauf aufbauend gibt es diverse Tools:
 - Glm: Mathematische Funktionen (Vektoren, Matrizen, ...)
 - glew/glfw/...: Libraries zur Benutzerinteraktion, Fenstermanagement
 - Qt: beinhaltet Kombination und noch viel mehr

Die GPU als "State-Machine"

- Man versetzt die "Maschine" in einen Zustand, der so lange besteht, bis er wieder verändert wird
- Beispiel: setze Lichtquelle und aktiviere diese; diese "gilt" solange, bis sie wieder abgeschaltet wird oder geändert wird
- Effizienter, als diese Daten mit jedem Vertex neu zu übergeben

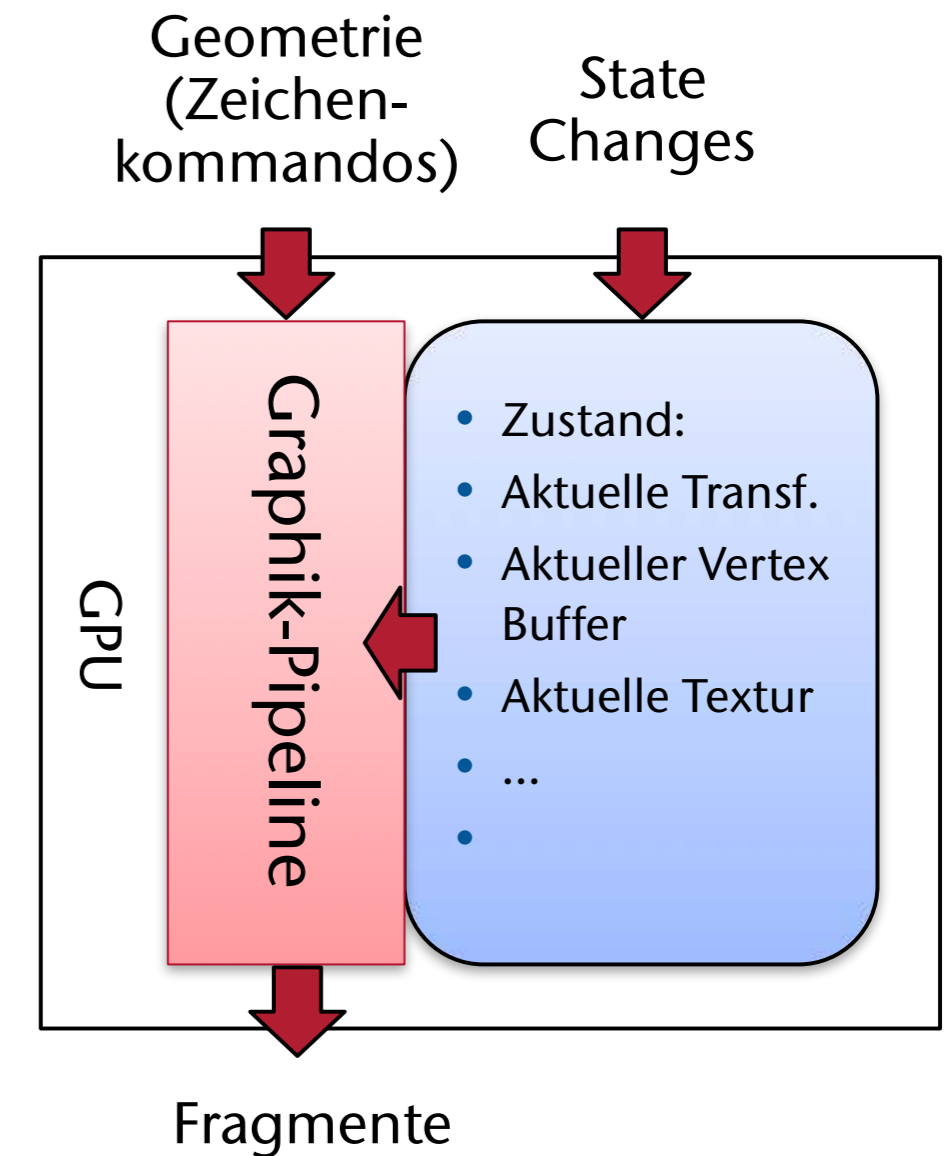

"A Trip Down the Graphics Pipeline" (GPU)



- Input:
 - Geometric model: description of all objects, surfaces,
 - Transformations
 - Lighting model: Computational description of object and light properties, interaction (e.g., reflection)
 - Synthetic Viewpoint (or Camera): Eye position and viewing frustum
 - "Pointer" to Frame Buffer (part of the so-called graphics context)
- Output:
 - Colors / Intensities suitable for framebuffer display (for example, 24 Bits RGB values at each pixel)

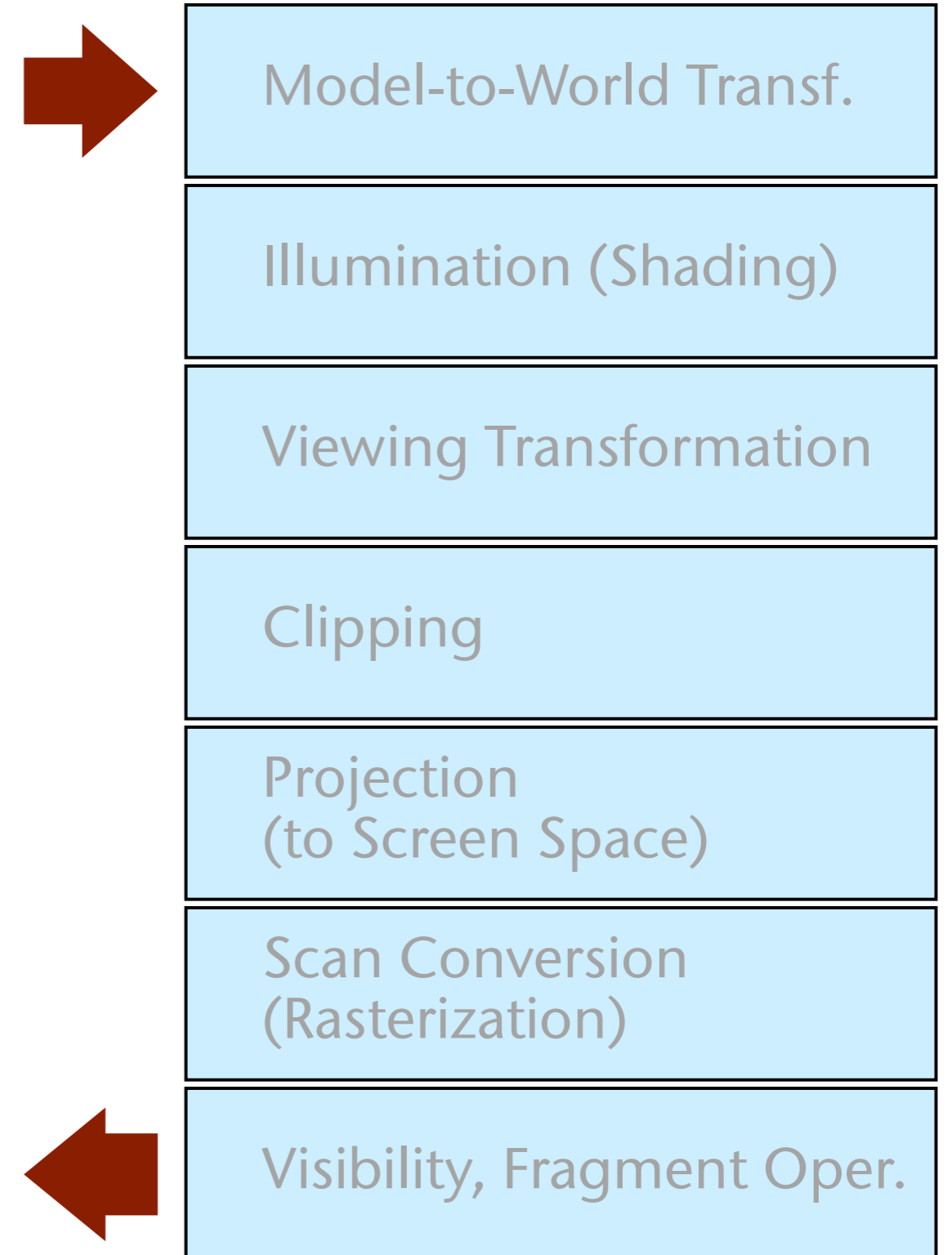

Model Transformation (Model-to-World)

- Jedes 3D Modell (Objekt) wird im eigenen Koordinatensystem definiert (**object space**)
- **Model Transformation** positioniert die Objekte in einem allg. Koordinatensystem (**world space**)

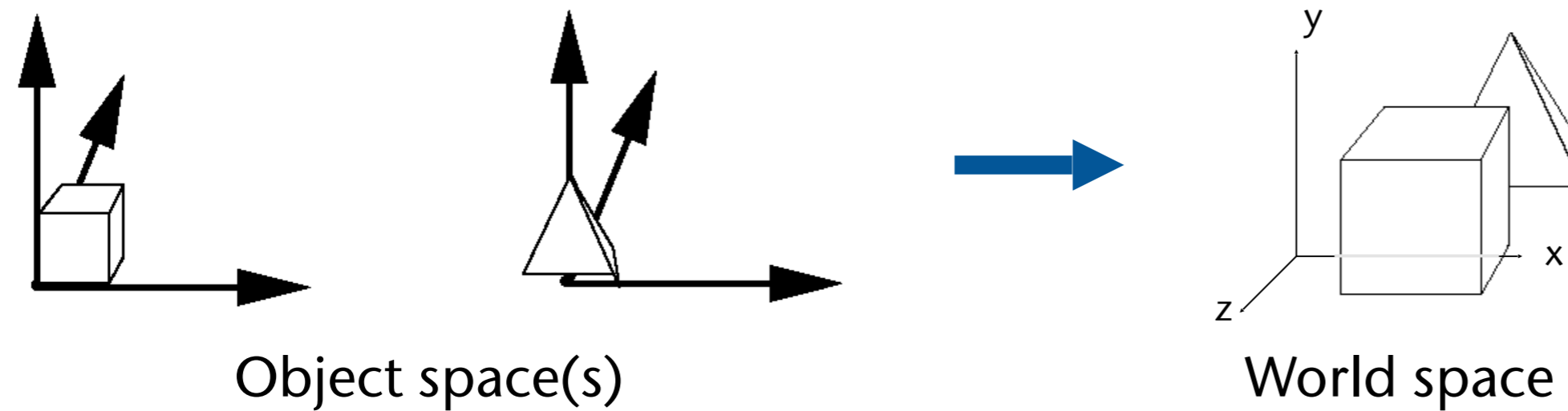

Model-to-World Transf.

Illumination (Shading)

Viewing Transformation

Clipping

Projection
(to Screen Space)

Scan Conversion
(Rasterization)

Visibility, Fragment Oper.

Illumination (Beleuchtung, Schattierung)

- **Beleuchten** von Polygonen (für Schattierung und Highlights) gemäß der Material-Eigenschaften, Oberflächen-eigenschaften und Lichtquellen
- Lokale **Beleuchtungsmodelle** (kein Lichttransport von einem Obj zum anderen)

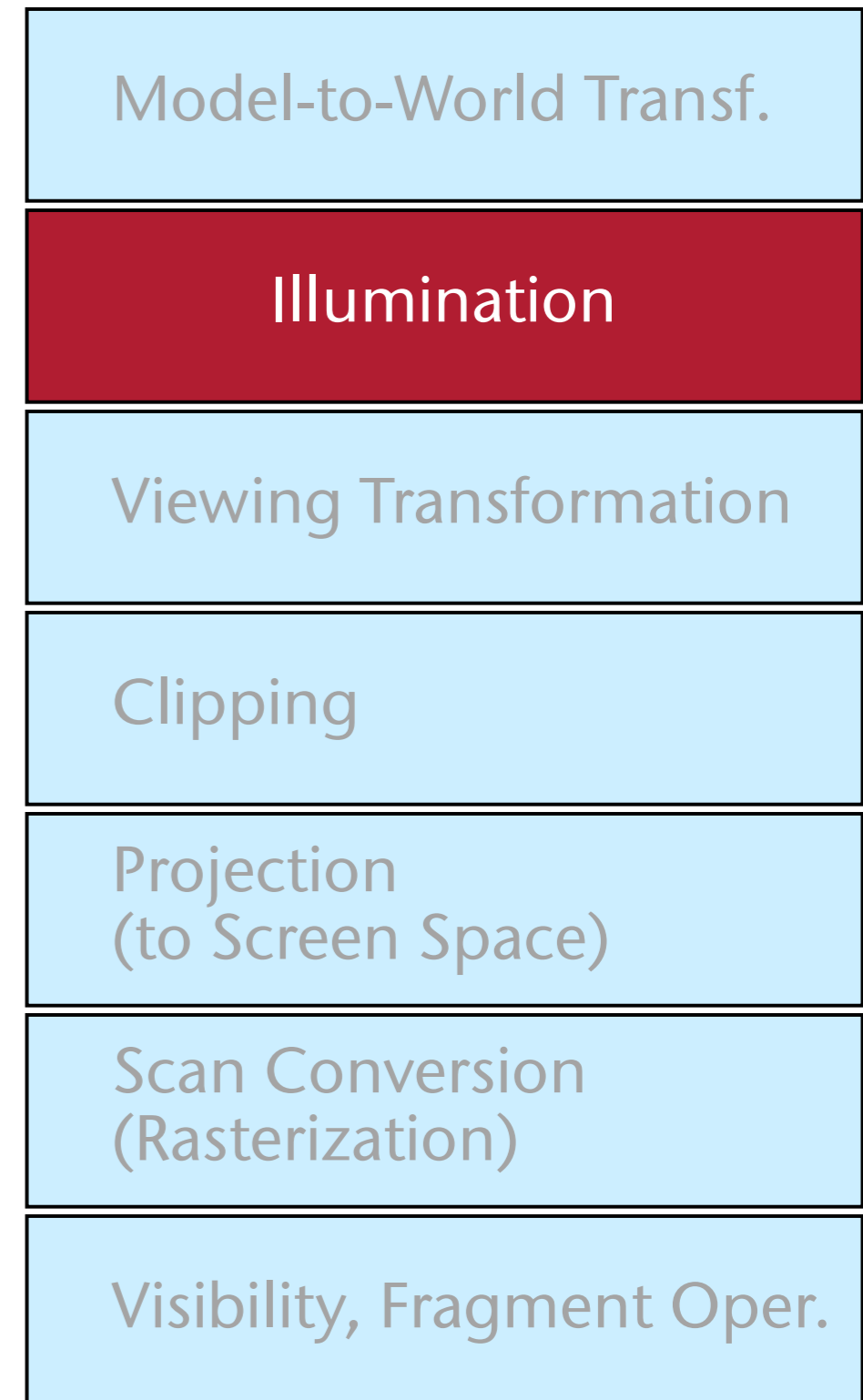
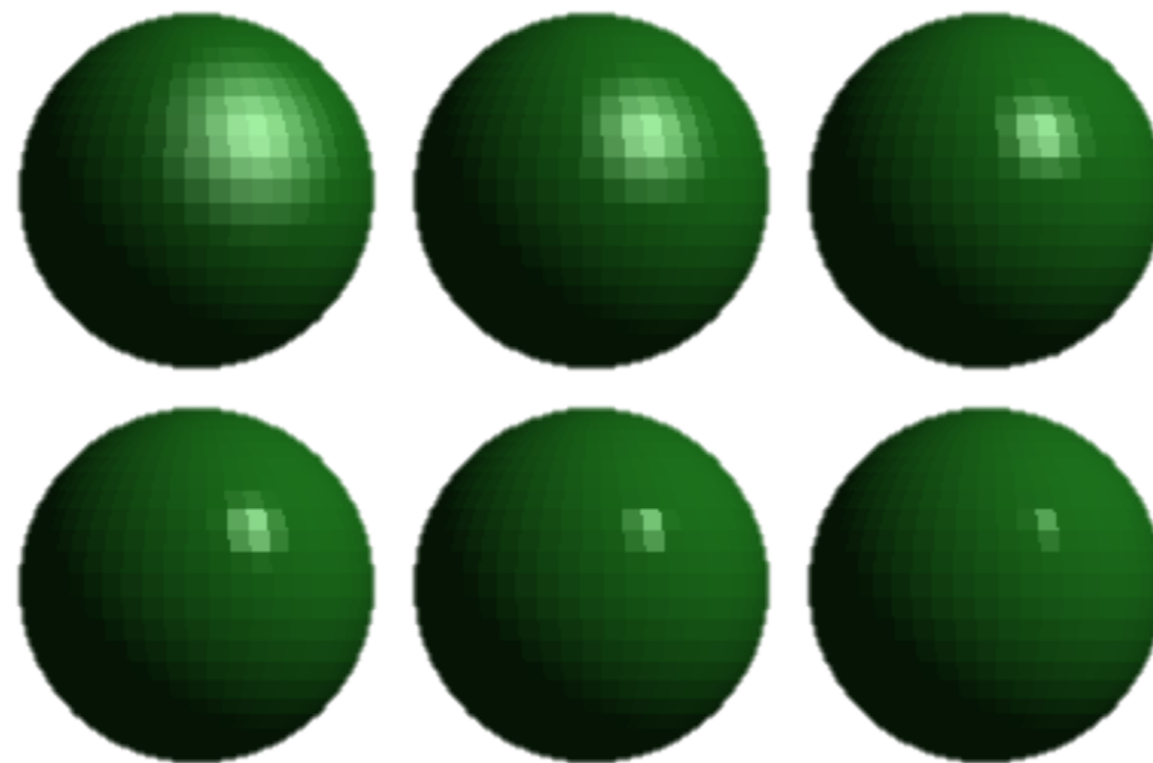

Viewing Transformation

- Umwandeln von **Welt-Koord.** nach **Kamera-Koord.**
- Bestimme eine Transformation T für die komplette Szene so, daß die Betrachter-Position in den Ursprung verschoben wird und Blickrichtung entlang der $(-Z)$ -Achse ist

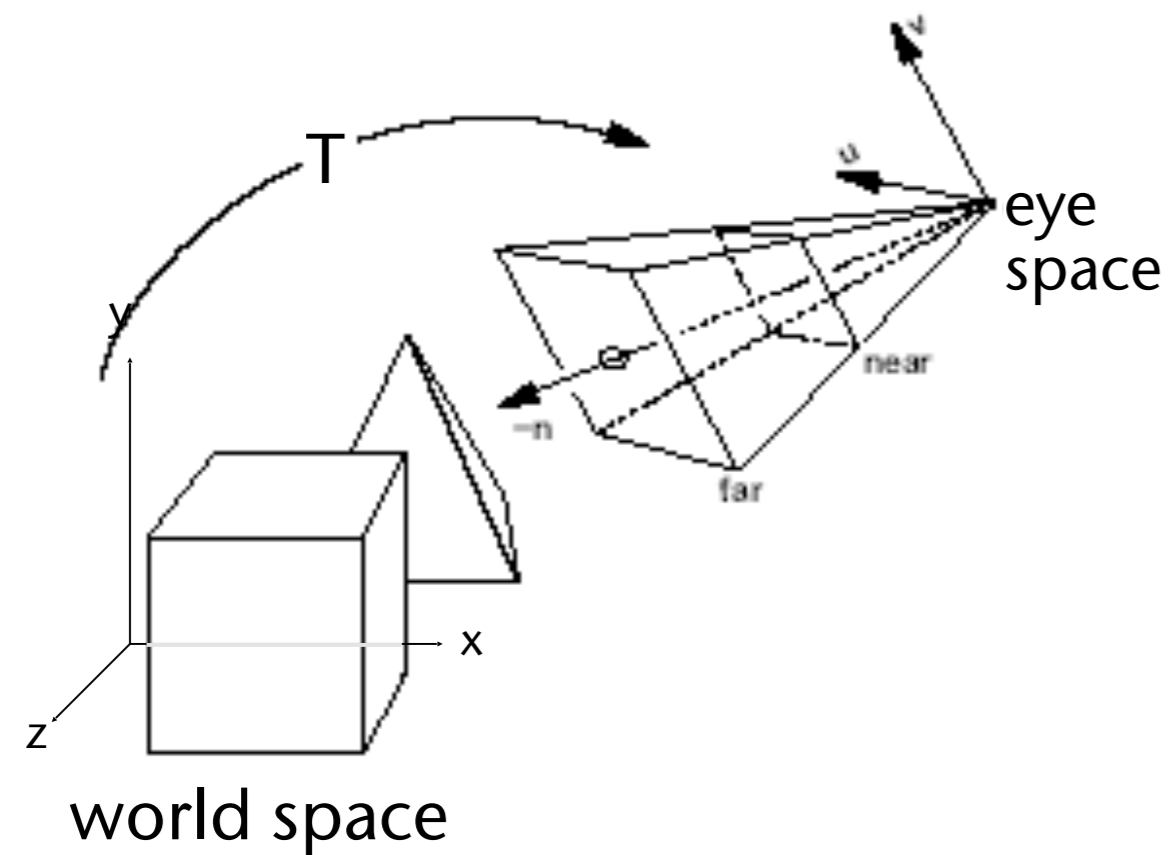

Model-to-World Transf.
Illumination (Shading)
Viewing Transformation
Clipping
Projection (to Screen Space)
Scan Conversion (Rasterization)
Visibility, Fragment Oper.

Clipping

- Abschneiden der Polygone, die außerhalb des sichtbaren Bereiches liegen
(view frustum)

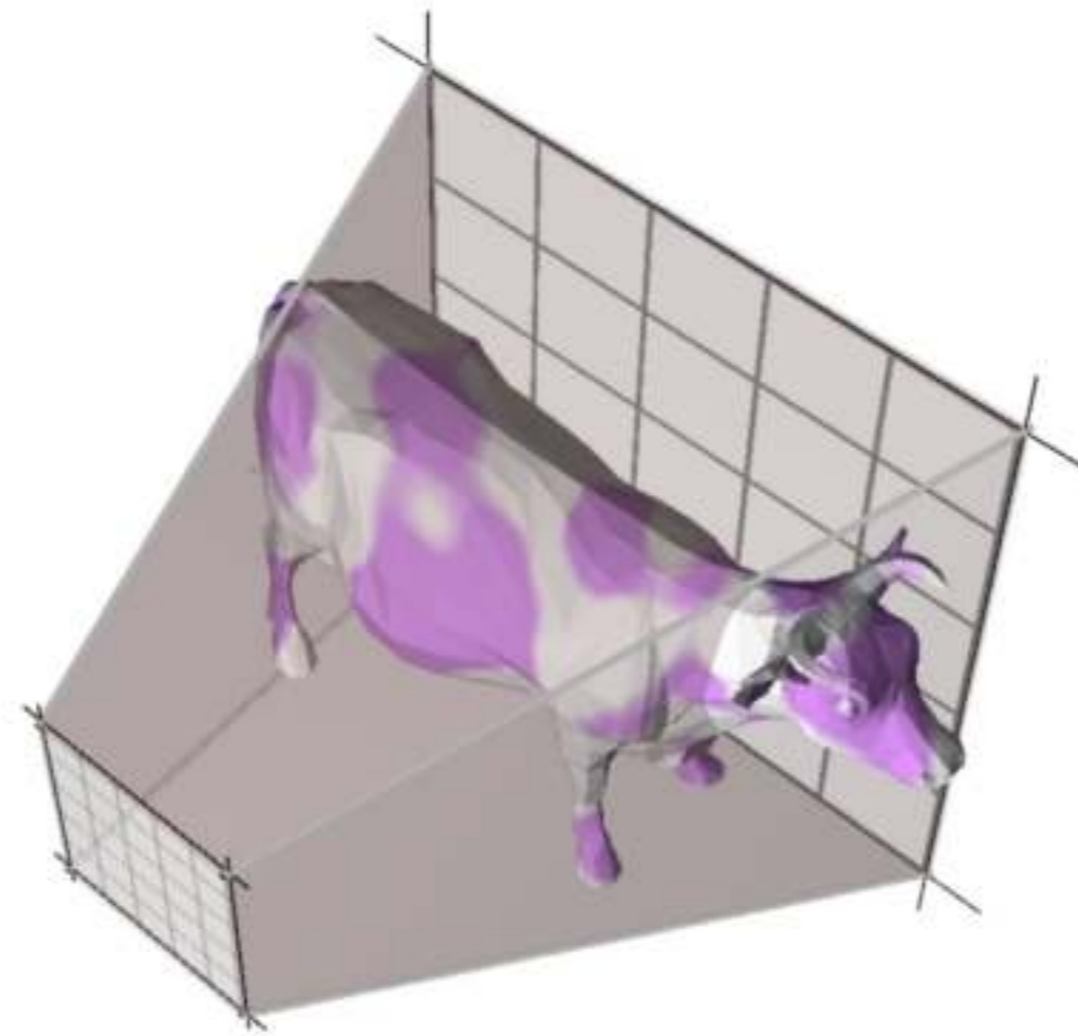

- Trick: transformiere die Szene in **normalisierte Koordinaten** (NDC)

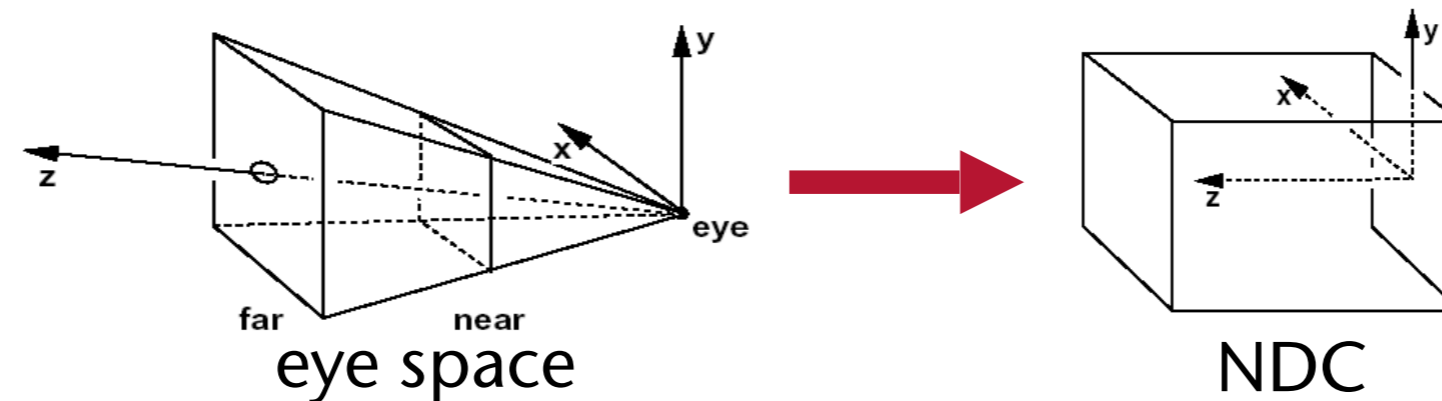

Model-to-World Transf.
Illumination (Shading)
Viewing Transformation
Clipping
Projection (to Screen Space)
Scan Conversion (Rasterization)
Visibility, Fragment Oper.

Projektion

- Das Objekt wird nach 2D projiziert und räumlich diskretisiert (*screen space*)

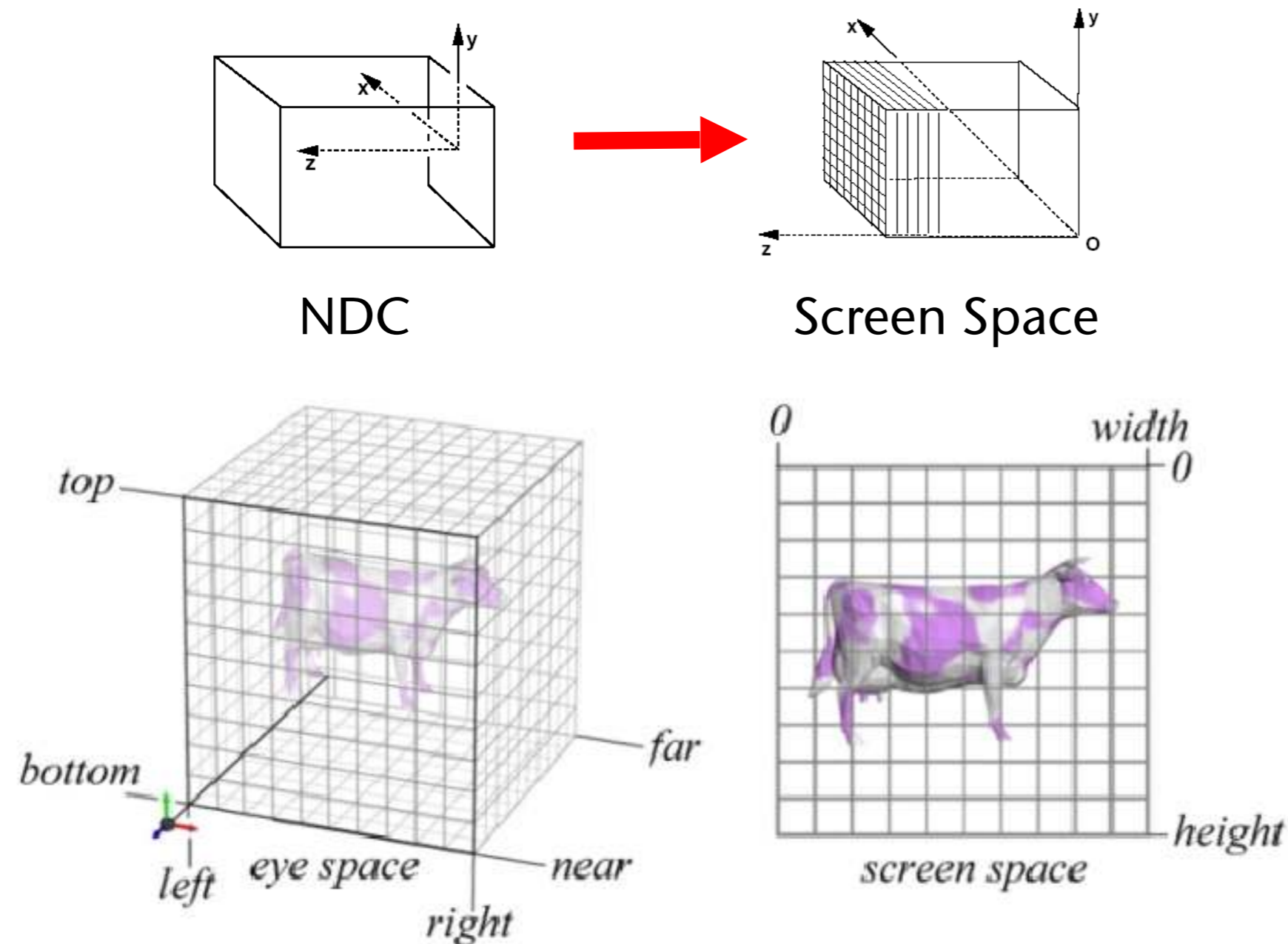

Model-to-World Transf.
Illumination (Shading)
Viewing Transformation
Clipping
Projection (to Screen Space)
Scan Conversion (Rasterization)
Visibility, Fragment Oper.

Scan Conversion (Rasterisierung)

- **Rasterisierung** (= Diskretisierung) der Polygone in Pixel
- Gleichzeitig Ecken-Werte interpolieren (Farbe, Tiefenwert, ...)

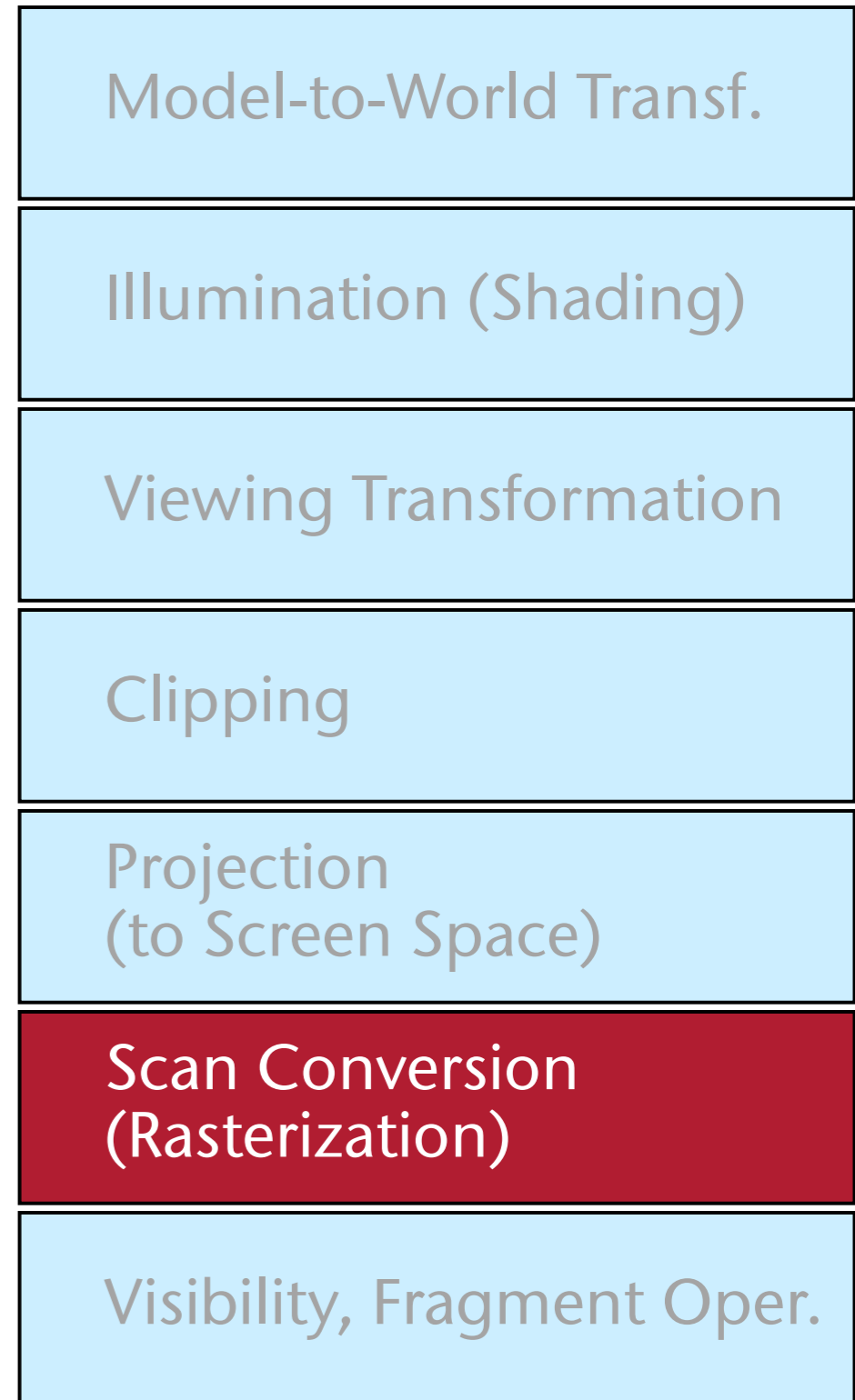
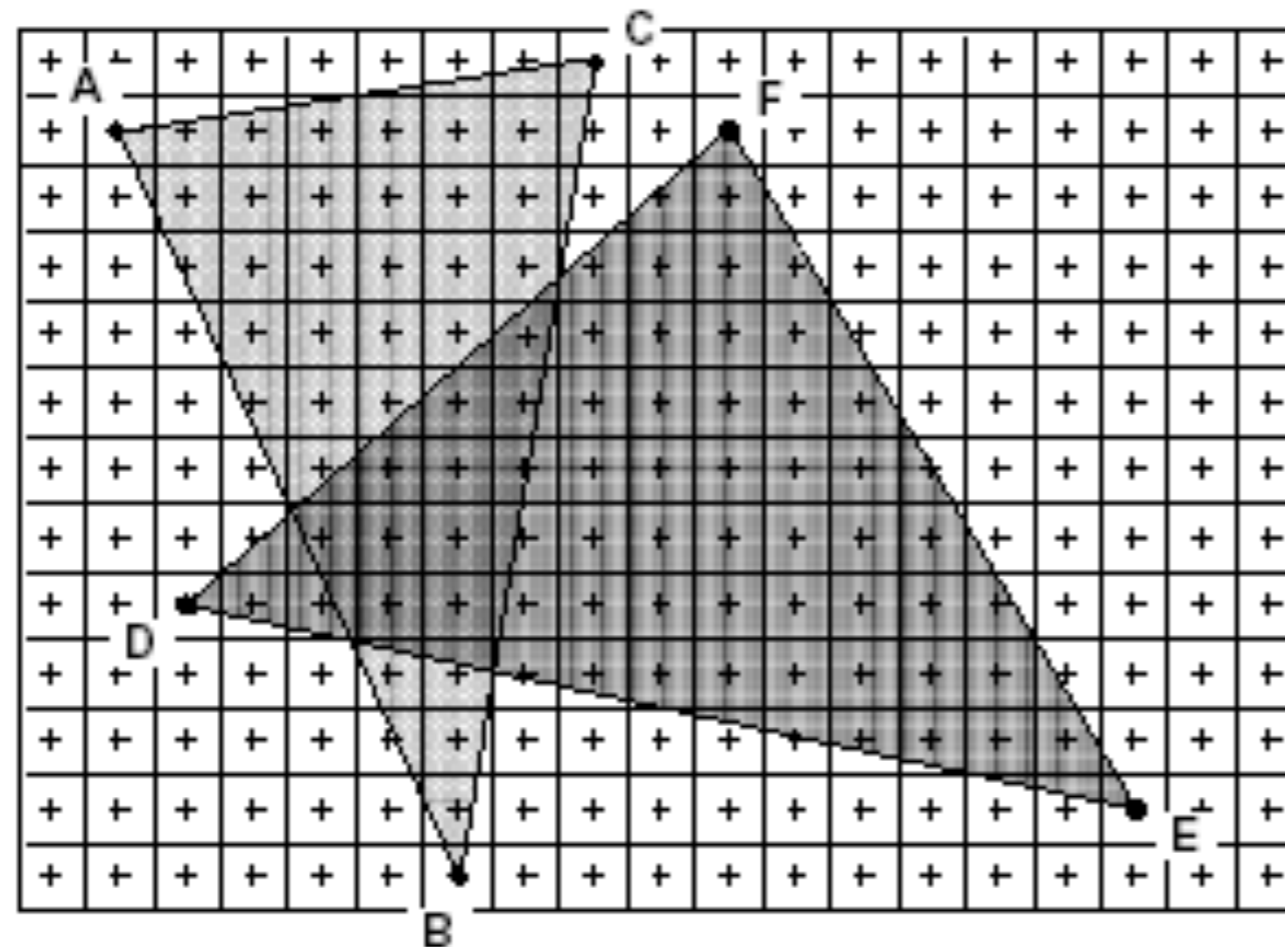

Visibility (Sichtbarkeit) und Operationen

- Verdeckungen bestimmen
- Evtl. weitere Pixel-Operationen:
 - Blending mit vorhandenem Frame-Buffer-Inhalt
 - Maskierung (z.B. wegen Verdeckung durch andere Fenster)
 - Farb-Transfer

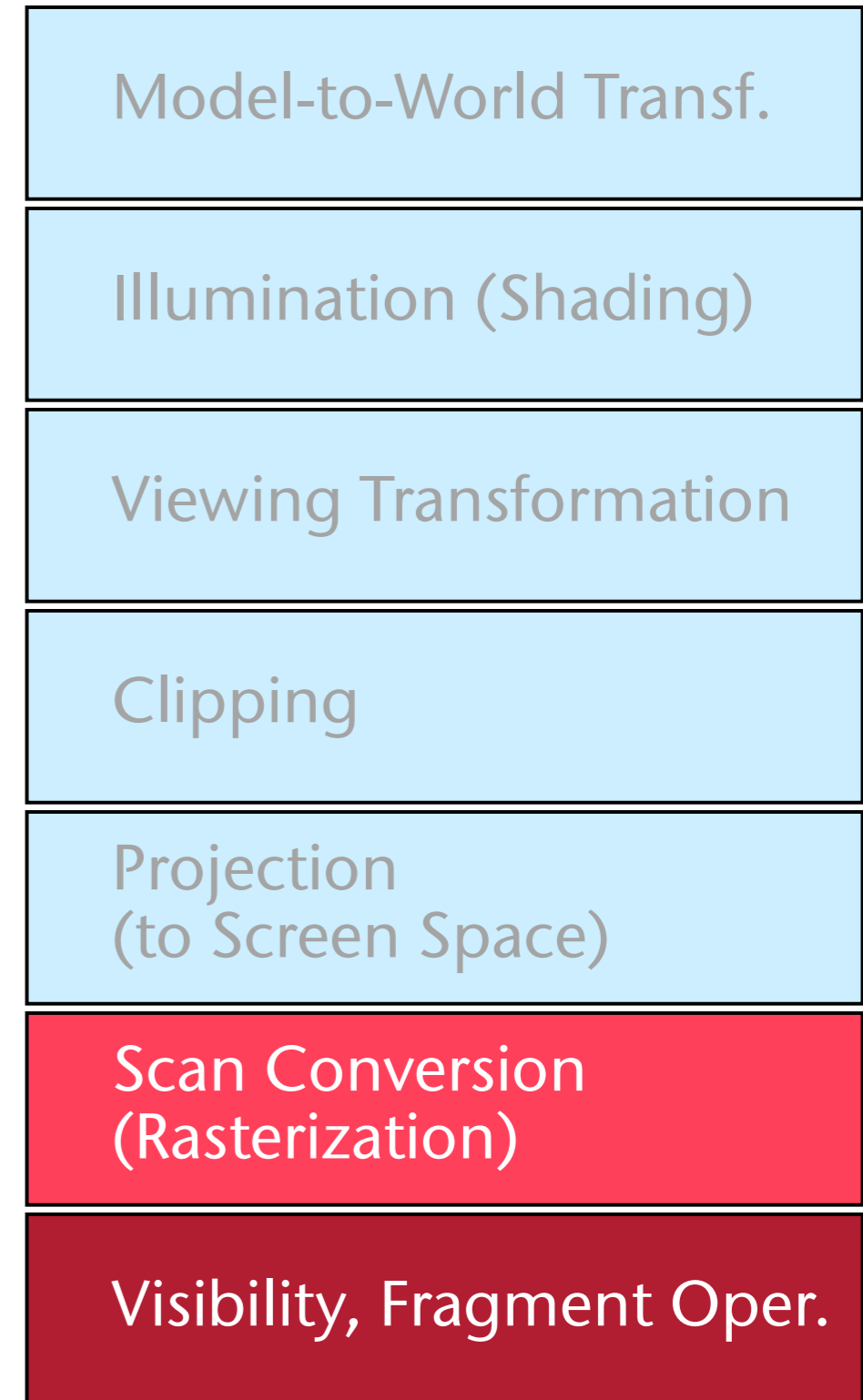

Definition Vertex

- **Vertex** = "Eckpunkt" = alle **Attribute** zur vollständigen Spezifikation eines Eckpunktes eines Primitives
 - 3D Koordinaten (zunächst in Modelling Coords!)
 - Farbe (evtl.)
 - Normale (meistens)
 - Textur-Koordinaten (u,v)
 - User-defined attributes (soviele man möchte)

Definition Fragment und Pixel

- Achtung: unterscheide zwischen Pixel und Fragment!
- **Pixel** := eine Anzahl Bytes im Framebuffer bzw. ein Punkt auf dem Bildschirm
- **Fragment** := eine Menge von Daten (Farbe, Koordinaten, Alpha, ...), die zum Einfärben eines Pixels benötigt werden
- M.a.W.:
 - Ein Pixel befindet sich am Ende der Pipeline (im Framebuffer)
 - Ein Fragment ist ein "Struct", das durch die Pipeline "wandert" und am Ende in ein Pixel gespeichert wird

Beispiel zur Betrachtung des Datenflusses im Folgenden

```
glClearColor(1, 1, 1, 1);           // white background
glClear( GL_COLOR_BUFFER_BIT );
glLoadIdentity();                  // ignore it for now
glOrtho(0, 100, 0, 100, -1, 1);    // set projection
glBegin( GL_POLYGON );              // start a polygon
    glColor3f(0, 0.5, 0);           // set color of vertex
    glVertex2f(11.0, 31.0);         // send coords of vertex
    glVertex2f(37.0, 71.0);         // next vertex, same color
    glColor3f(0.5, 0, 0);           // dark red
    glVertex2f(65.0, 71.0);
    glVertex2f(91.0, 38.0);
glEnd();                             // end primitive
glFlush();                            // force completion
```

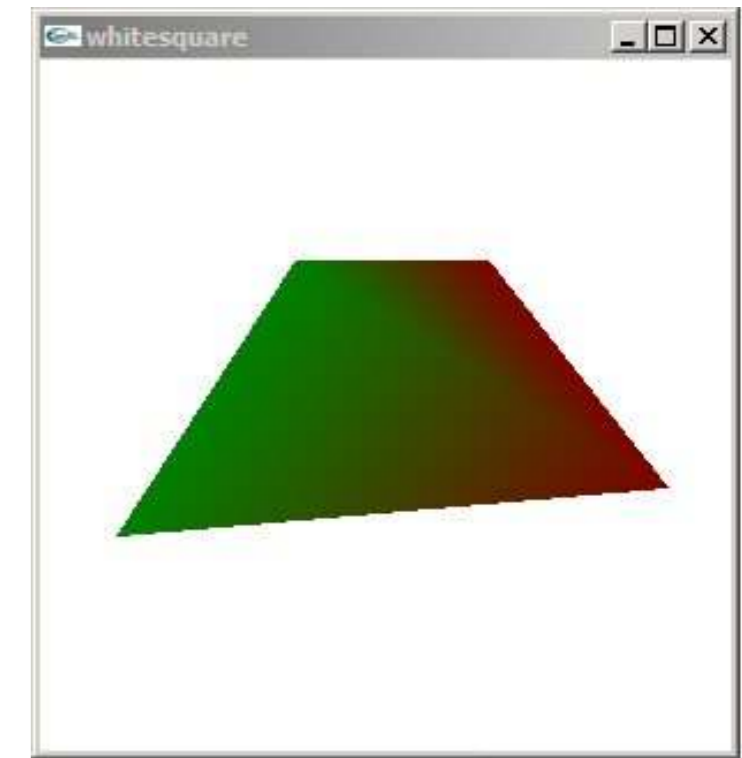

Der Einfachheit halber hier noch mit der alten, fixed-function, immediate mode Pipeline und Syntax

The Pipeline with Regards to Data Flow

- Force input to canonical format
- Convert to internal representation
 - E.g., integer to float
- Initialize unspecified values
 - E.g., $z = 0, w = 1$
- Insert current modal state
 - E.g., color to $(0, 0.5, 0, 1)$
- In our example:

```
vertex v1 = {
    11, 31, 0, 1, // x,y,z,w
    0, 0.5, 0, 1 // r,g,b,a
};
```

```
vertex v2 = {
    37, 71, 0, 1, // x,y,z,w
    0, 0.5, 0, 1 // r,g,b,a
};
```

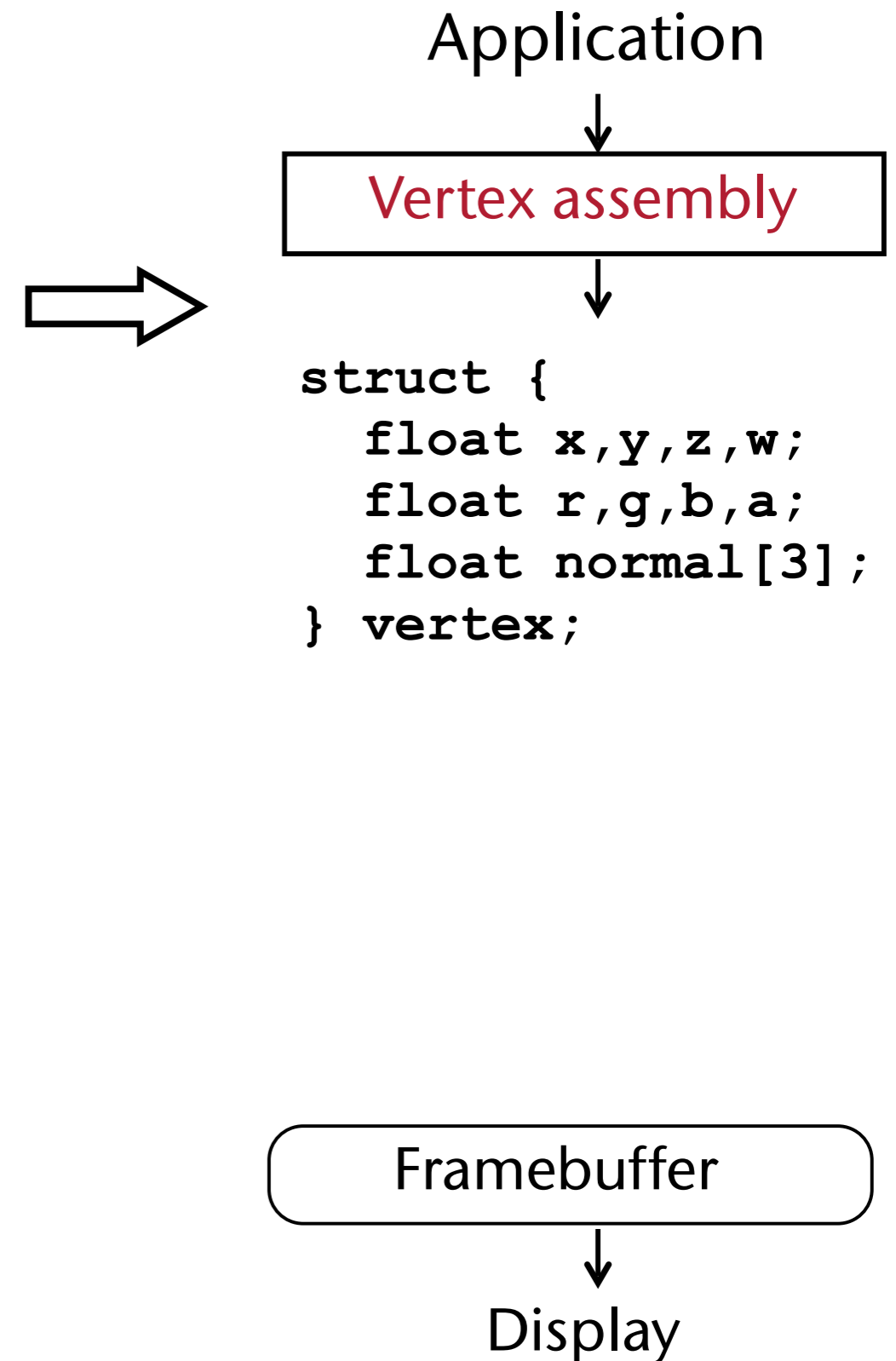

- Transform coordinates
 - Mostly 4x4 matrix arithmetic
- Compute (per-vertex) lighting
- Compute texture coordinates, if procedurally defined

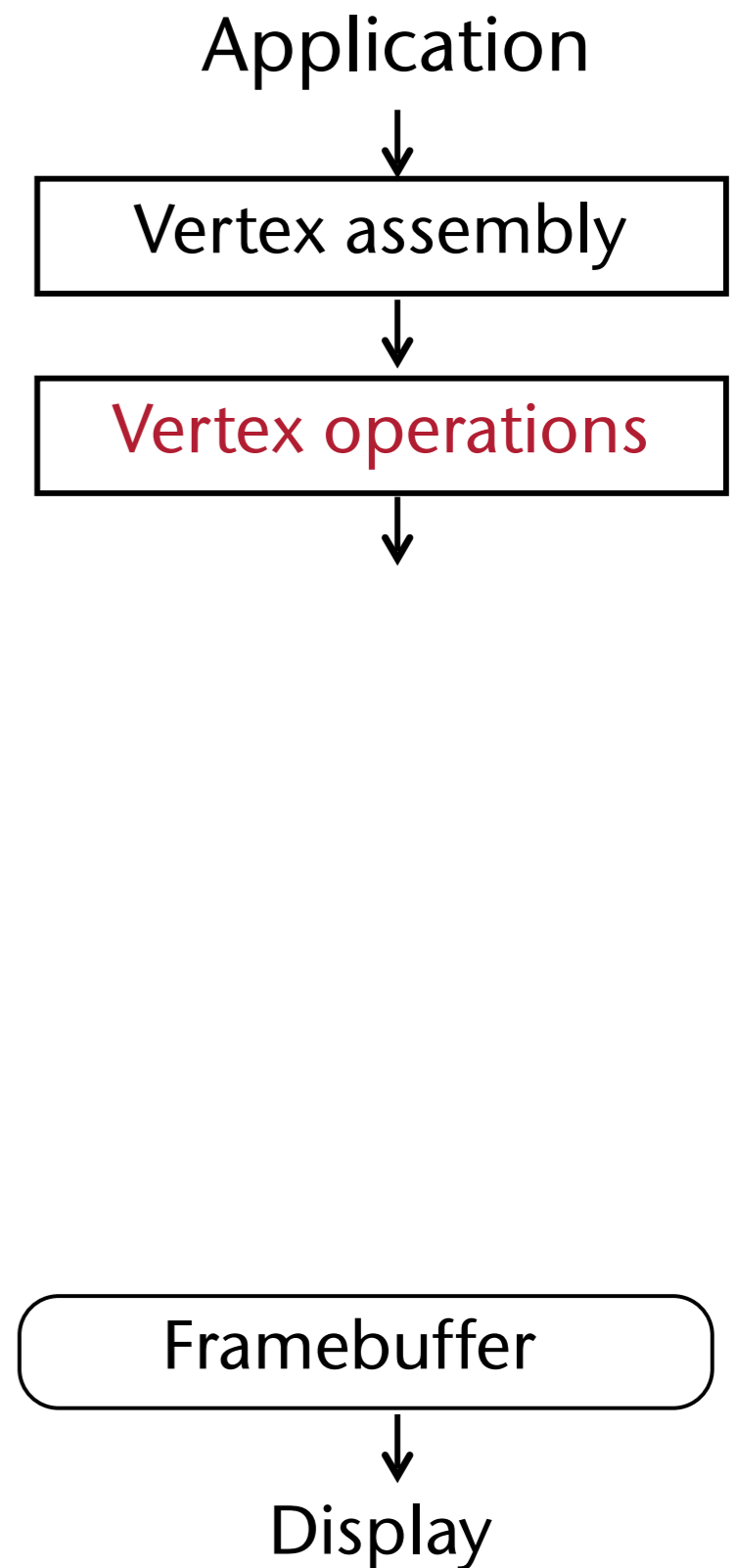

- Group vertices into primitives: points, lines, or triangles
- Old pipeline: decompose polygons to triangles
- In our example:
 - Create two triangles out of the polygon

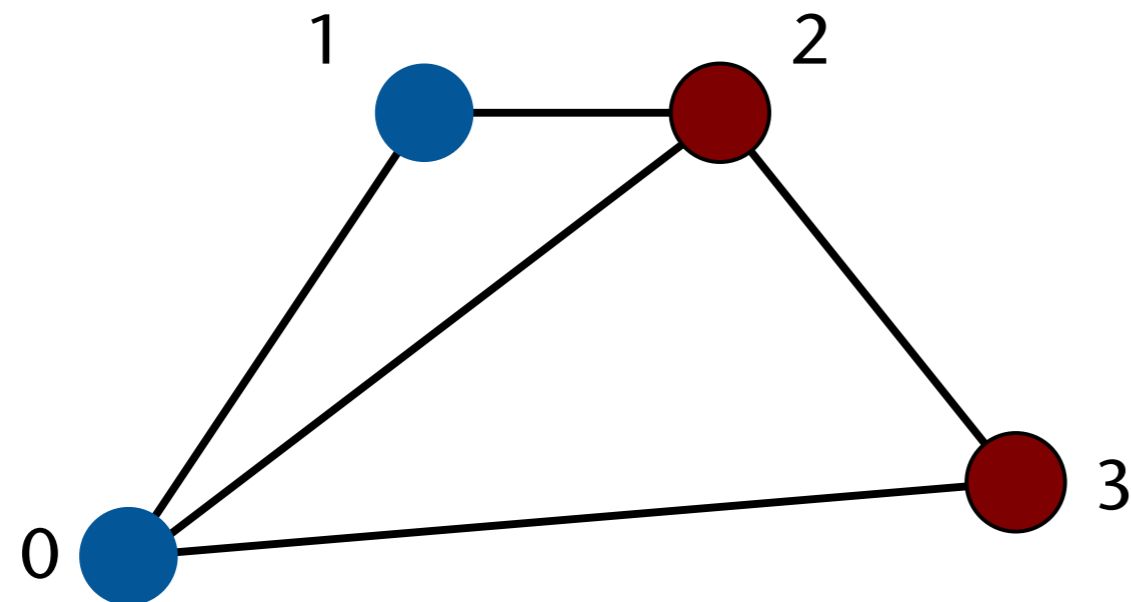

Application

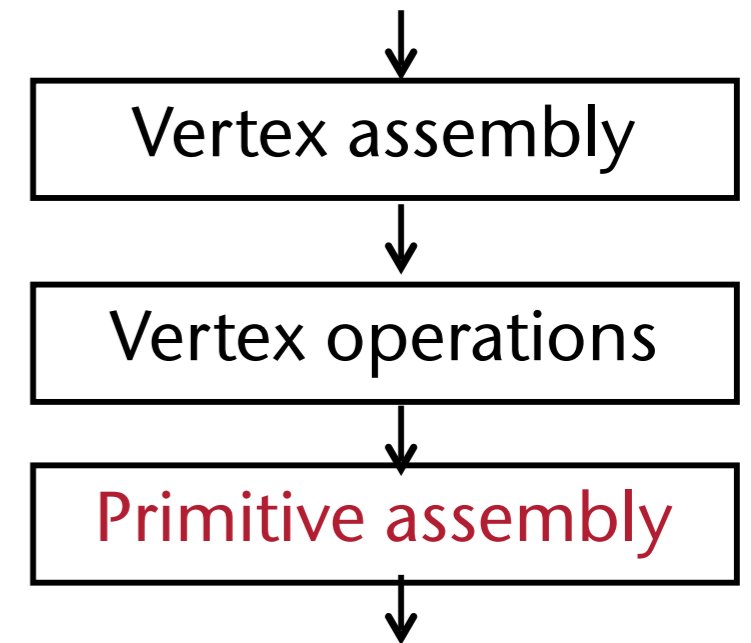

```
struct {
  vertex v0,v1;
} line;
```

```
struct {
  vertex v0,v1,v2;
} triangle;
```

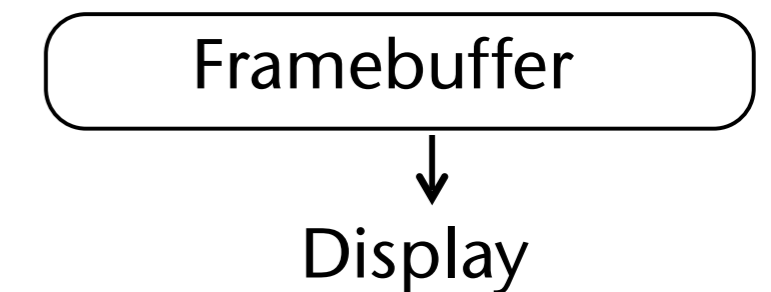

- Clip to the window boundaries
- Perform back-face / front-face operations
 - Backface culling ("Rückseiten" verwerfen)
 - Color assignment for 2-sided lighting
- In our example: nothing happens

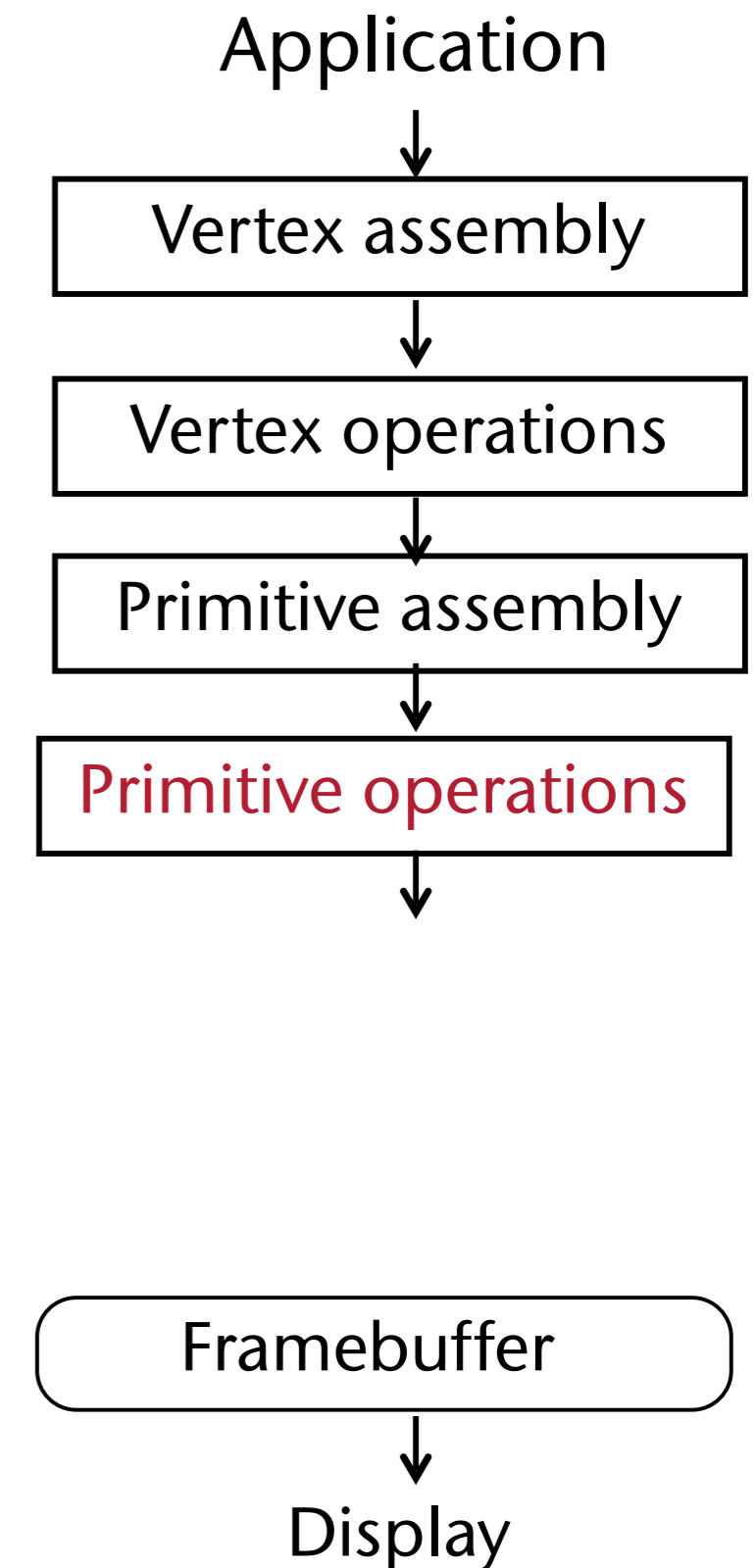

- Determine which pixels are included in the primitive
- Calculate attributes (e.g., color) at each pixel position
- Generate a fragment for each such pixel
- In our example:

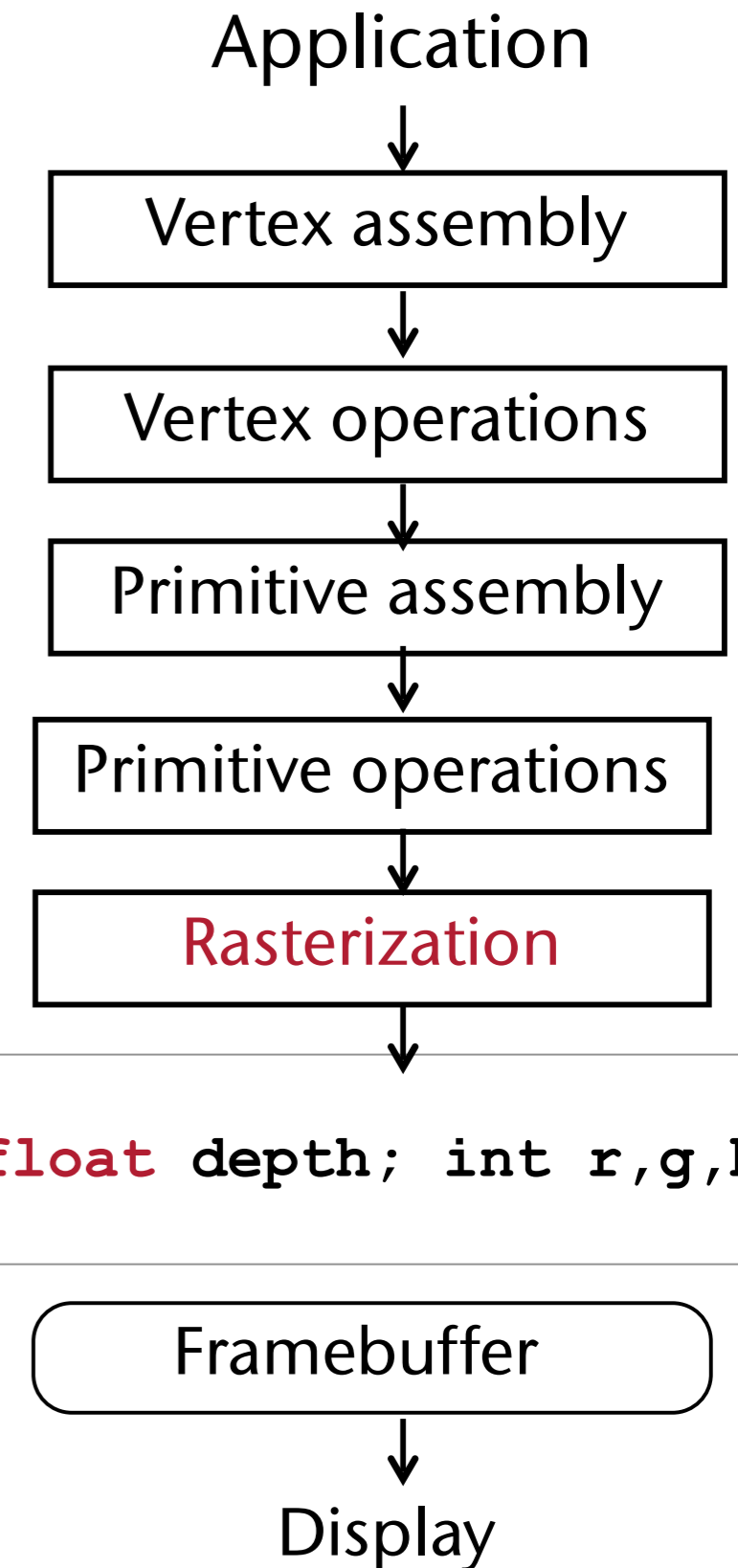
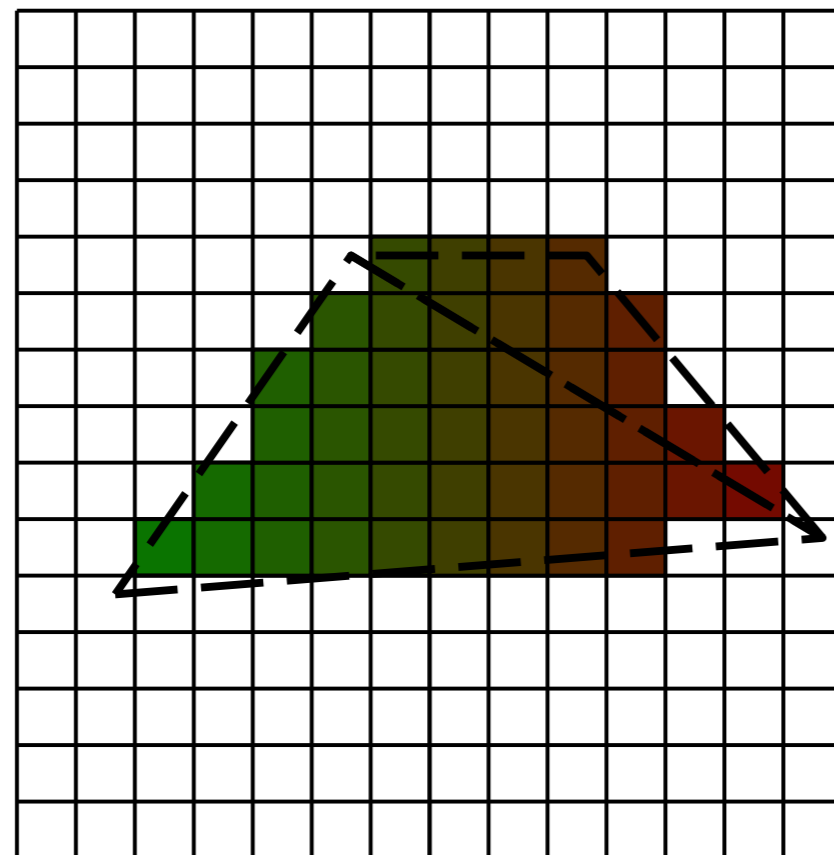

```

struct {
    int x,y; float depth; int r,g,b,a;
} fragment;
  
```

- Depth testing (aka z-buffering)
- Texture mapping
- Fog
- Scissor test
- Alpha test
- Color blending
- In our example: nothing to be done
 - Result in framebuffer:

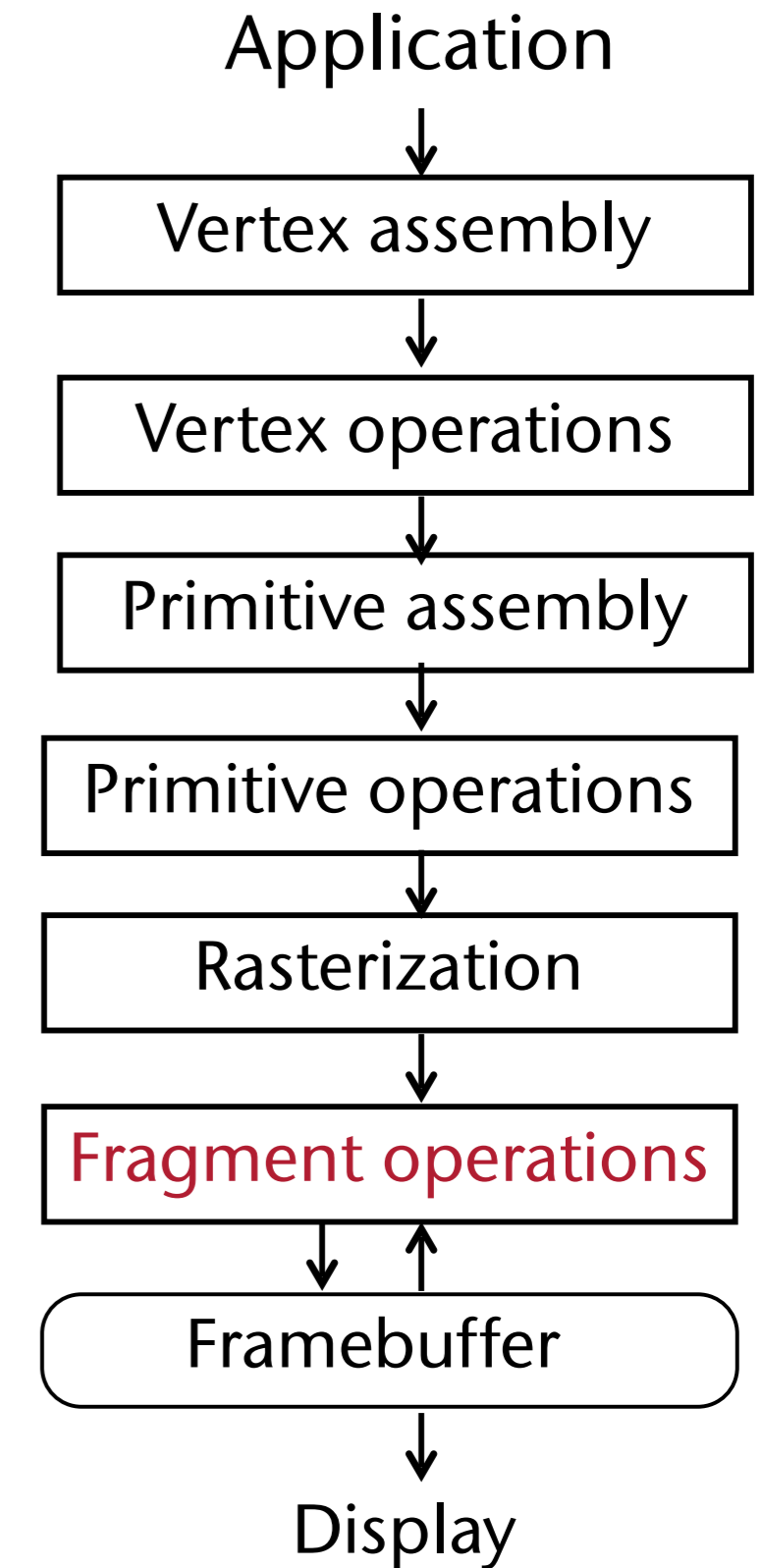
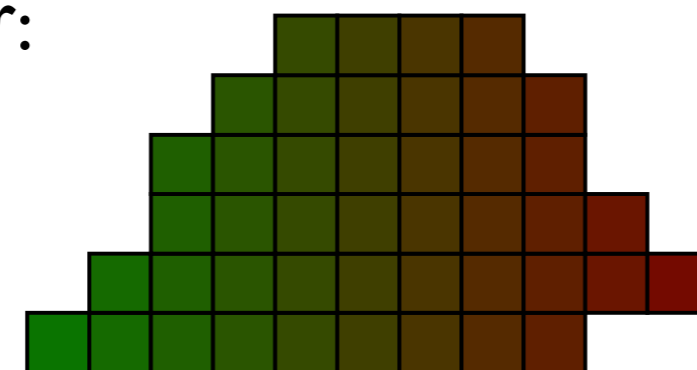

Primitive in OpenGL

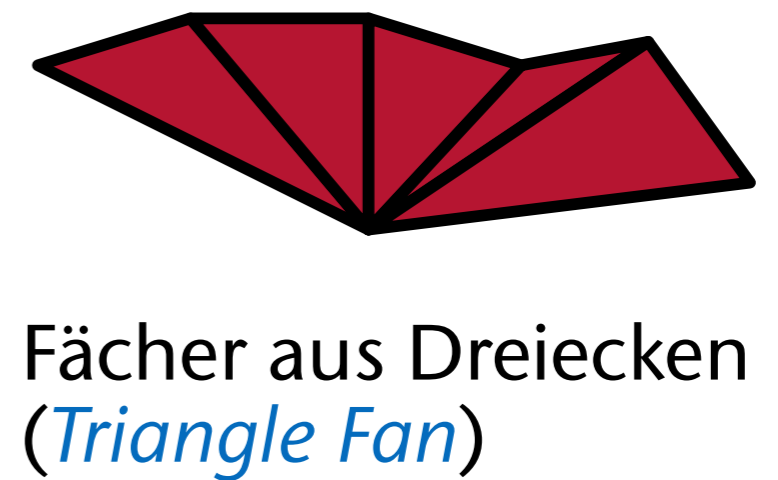
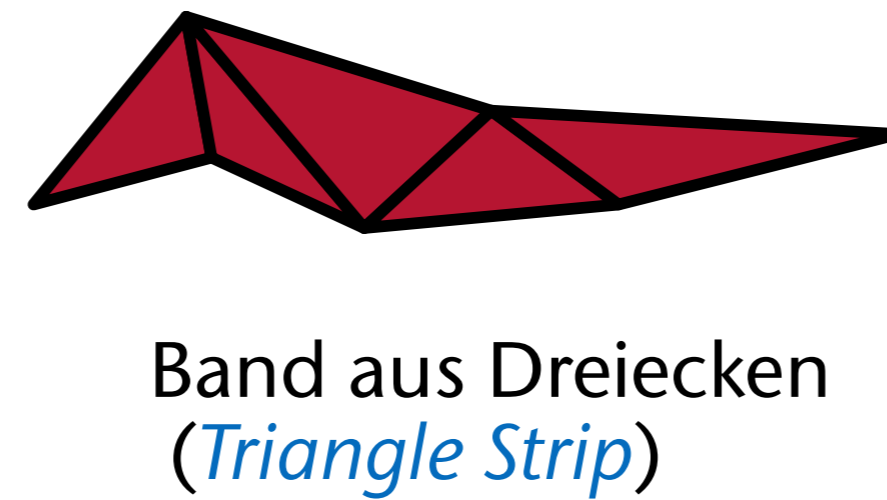
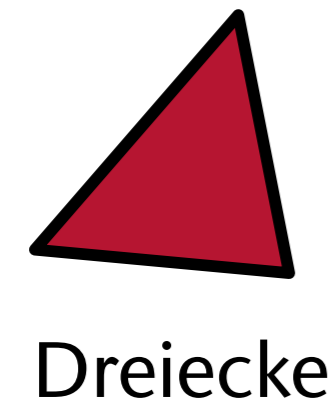
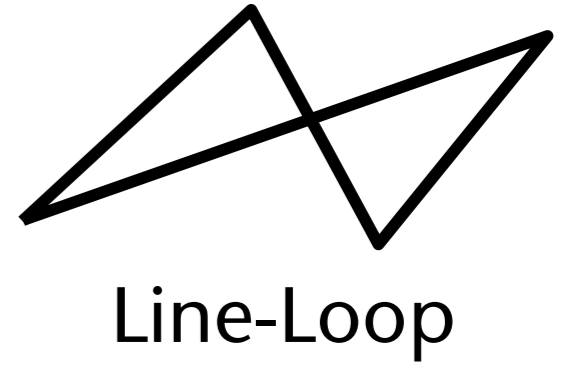
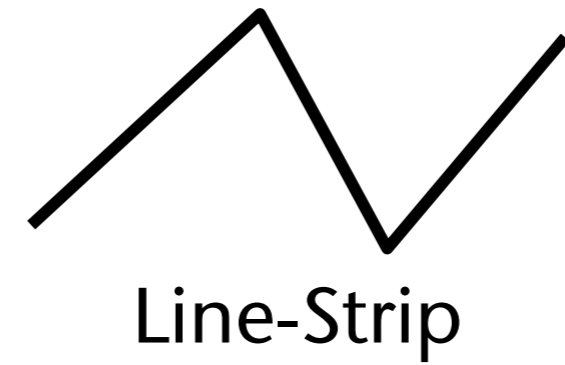
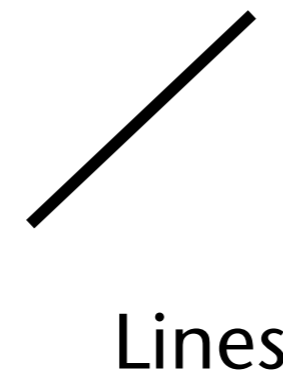
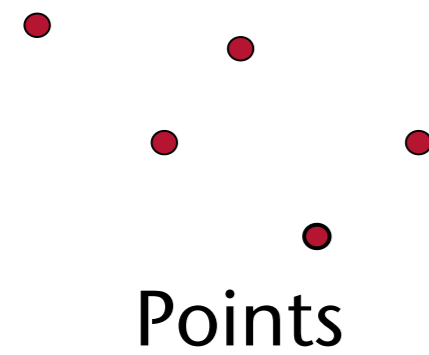

- Nicht mehr verfügbare Primitive (außer im compatibility profile):

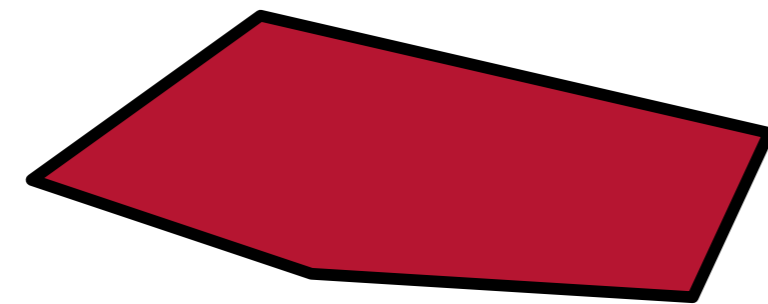

Polygone

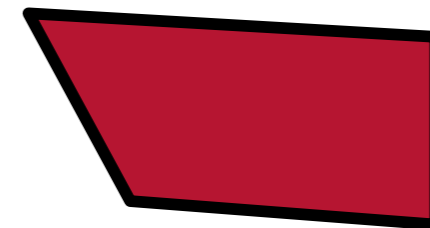

Vierecke
(*Quad / Quadrangle*)

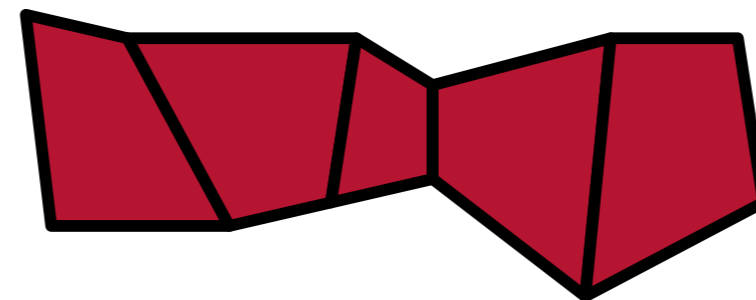

Band aus Vierecken
(*Quad Strip*)

Früher: Fixed-Function Pipeline auf der GPU

- OpenGL 1: **Fixed Function Pipeline**
 - Sehr sorgfältig ausbalanciert (10 Jahre Erfahrung und Tuning)

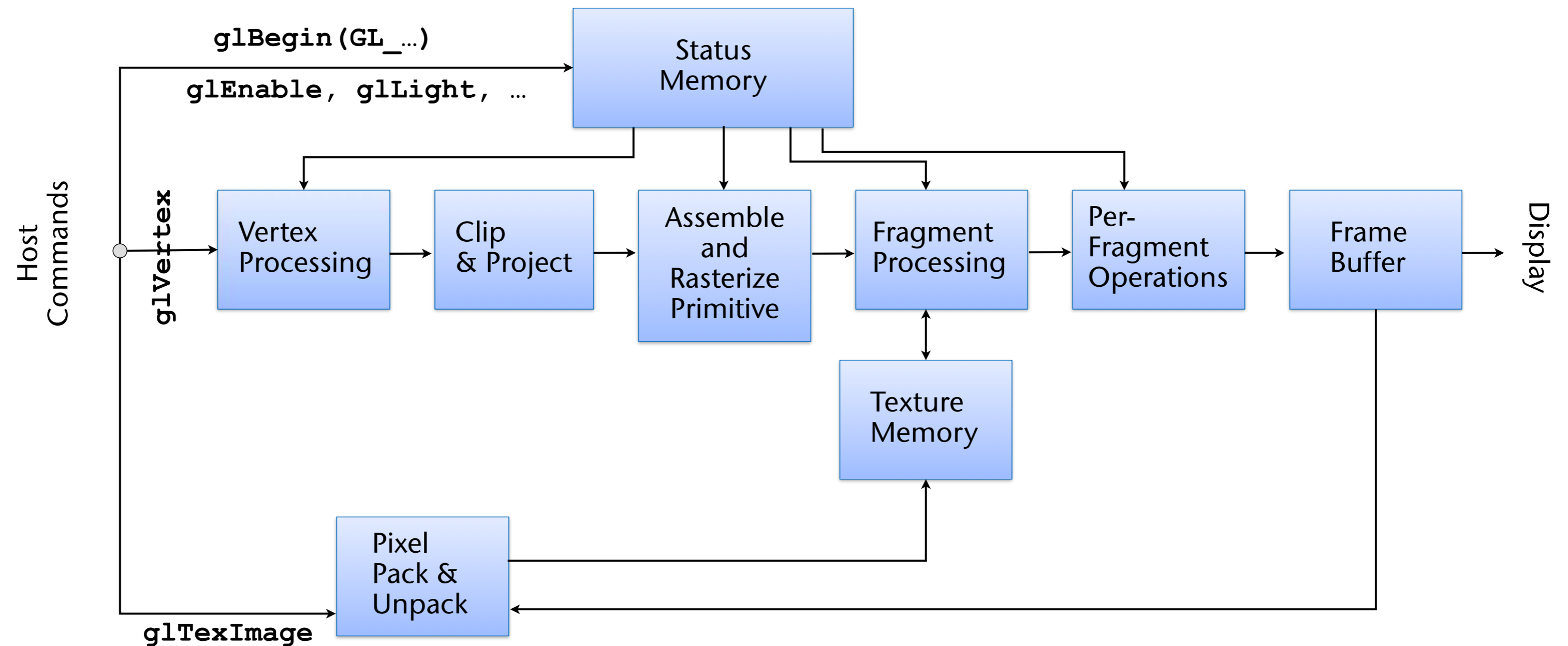

Heute: Programmable Pipelines auf der GPU

- OpenGL 3+: programmierbare Pipeline (sog. Shaders)
 - **Vertex / Fragment Shader**: per-vertex / per-fragment Operationen
 - Texturspeicher = allgemeiner Speicher für beliebige Daten

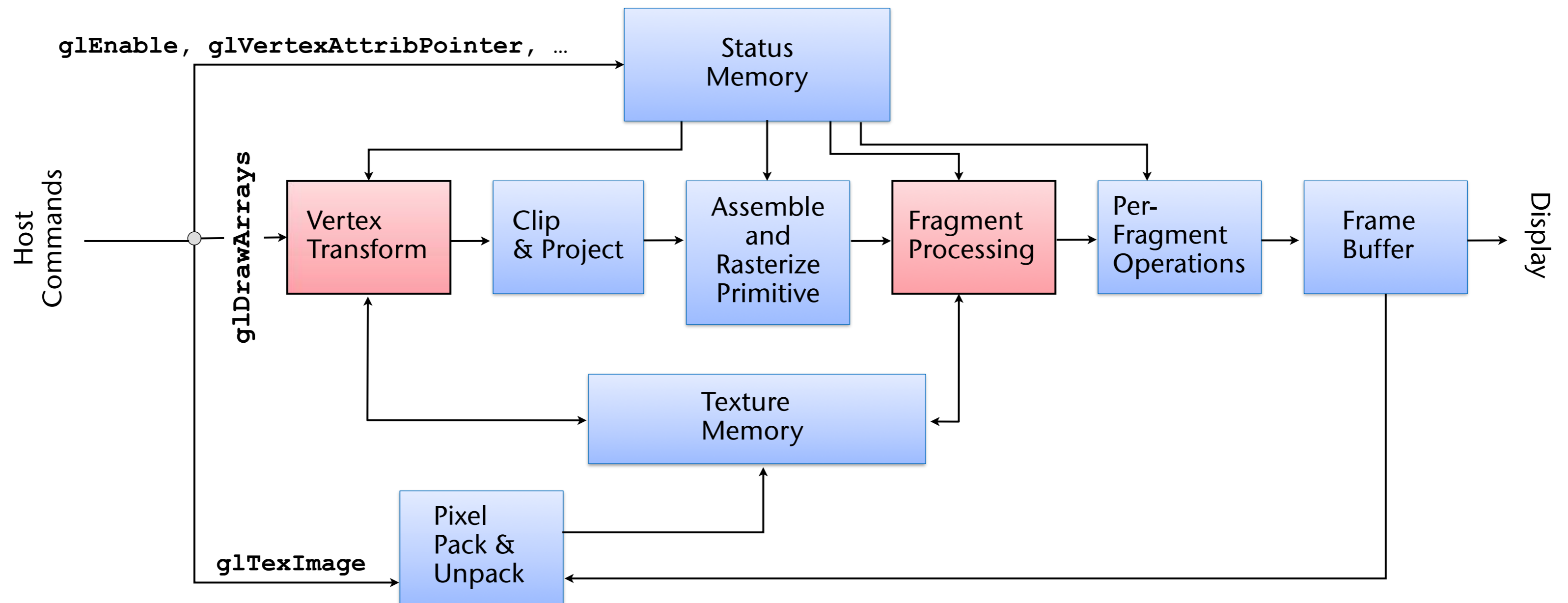

Der Immediate Mode

- **Immediate Mode** ("direkter Modus"):
 - Primitive werden sofort, wenn sie festgelegt sind, an das Display geschickt (Standard)
 - Die GPU kennt immer nur die Primitive, die aktuell durch die Pipeline laufen
- Weiteres Beispiel dafür:

```
glBegin( GL_LINES );  
  glColor3f ( 1.0, 0.0, 0.0 );  
  glVertex3f( 0.0, 0.0, 0.0 );  
  glVertex3f( 1.0, 0.0, 0.0 );  
  
  glColor3f ( 0.0, 1.0, 0.0 );  
  glVertex3f( 0.0, 0.0, 0.0 );  
  glVertex3f( 0.0, 1.0, 0.0 );  
  
  glColor3f ( 0.0, 0.0, 1.0 );  
  glVertex3f( 0.0, 0.0, 0.0 );  
  glVertex3f( 0.0, 0.0, 1.0 );  
glEnd();
```

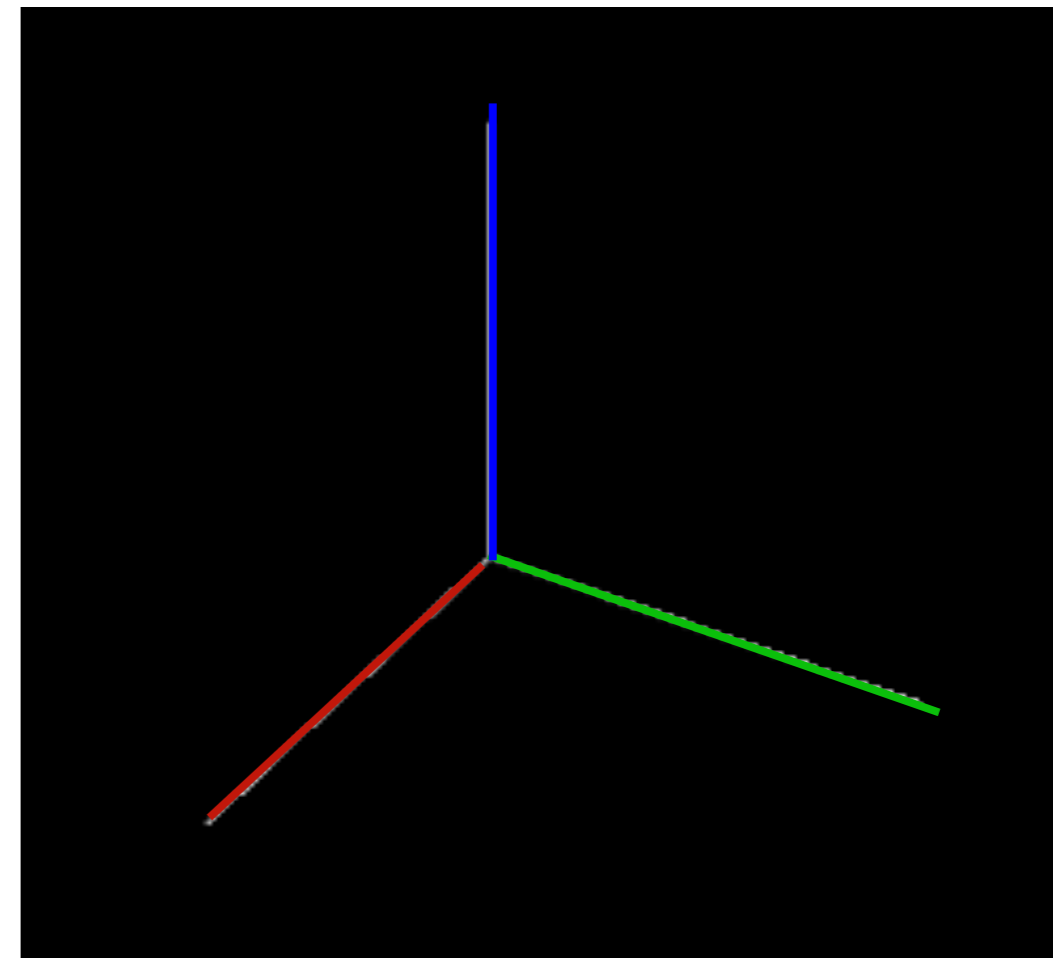

Der Retained Mode (heute vorherrschend)



- **Retained Mode** ("zurückhaltender Modus"):
 - Primitive werden in sog. **Buffer Objects** gespeichert
 - Vertex Buffer Objects = VBO, Vertex Array Objects = VAO
 - VBO's werden auf der GPU (Graphikkarte) gespeichert → Performance!
 - Füttern der Pipeline:

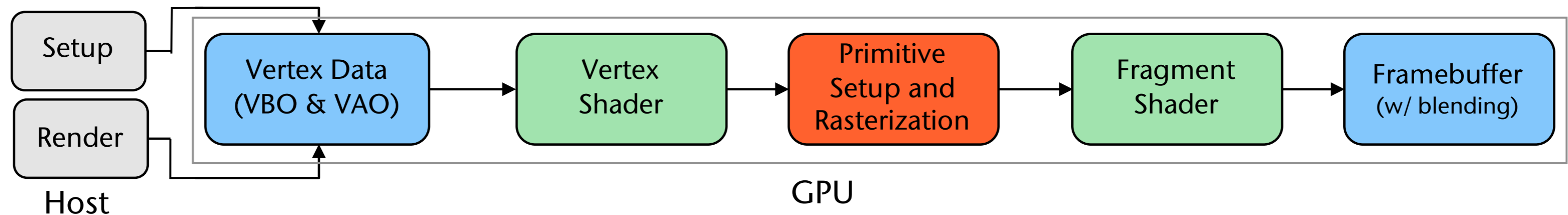

- Kann mehrmals mit unterschiedlichen Eigenschaften gerendert werden
- GPU erhält noch weitere Möglichkeiten zur Optimierung

- Weitere Features in OpenGL 3:
 - Kontext-Profile:
 - Core: keine Fixed-Function-Pipeline, nur Dreiecke, keine Quads / Polygone, ...
 - Compatibility: rückwärts-kompatibel bis OpenGL 1.0
 - Weitere Shader (Geometry Shader, erst in CG2)
- In OpenGL 4:
 - Noch mehr Shader (Tessellation Shader, Compute Shader)

- Berechnung der Position im World Space für jeden(!) Vertex (ggf. weitere Berechnungen)
- **out**-Variablen stellen die Verbindung zum Fragment Shader her
 - **gl_Position** ist eine vordefinierte out-Variable, sie *muss* gesetzt werden
- Beispiel:

```
#version 330          // OpenGL 3.3 oder höher

in  vec3 vPosition;  // Position des Vertex
in  vec3 vColor;     // Farbe des Vertex

out vec3 fColor;     // ausgehende Farbe des V.

void main()
{
    fColor = vColor;
    gl_Position = vec4(vPosition, 1.0);
}
```

Schnittstelle zur Host-Seite

Attributes:

vPosition

vColor

Später weitere:

Der Fragment Shader

- Berechnet letzten Endes die Farbe für jedes ausgegebene Fragment
- Beispiel:

```
#version 330

// vom Vertex Shader / Rasterizer
in vec3 fColor;

// einzige Ausgabe: die Farbe des Fragments
out vec4 color;

void main()
{
    color = vec4( fColor, 1.0 );
}
```

Schnittstelle zur
Host-Seite

In diesem Bsp keine:

Das Shader-Programm

- Shader-Programm = Vertex-Shader + Fragment-Shader (compiled & linked)
- Zugriff auf die Shader-Variablen:

Vertex Shader
Attributes
vPosition
vColor

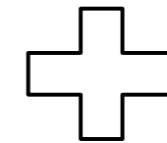

Fragment Shader
Hier keine

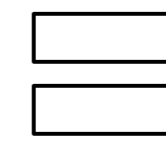

ShaderProgramm	
ID: Attribute	ID: Andere
0: vPosition	0: ...
1: vColor	1: ...

```
// ID's / Handles zu den jeweiligen Variablen/Attributen
GLint matrixUni = glGetUniformLocation(shprog, "matrix"); // 0
GLint alphaUni = glGetUniformLocation(shprog, "alpha"); // 1
GLint vPositionAttr = glGetAttribLocation(shprog, "vPosition"); // 0
GLint vColorAttr = glGetAttribLocation(shprog, "vColor"); // 1
GLint error = glGetAttribLocation(shprog, "unknown"); // -1
```

- Achtung:
 - Vertex-Attribute können vom Host nur dem Vertex Shader übergeben werden
 - Unbenutzte Variablen werden wegoptimiert

Prinzipielle Vorgehensweise des Renderns (CPU)

1. Shader kompilieren und zu Shader-Programm linken
2. IDs der Attribute und Uniforms aus dem Shaderprogramm auslesen
3. Buffer erzeugen
 - Vertex Buffer Object (VBO): für Vertex-Attribute (Position, Farbe, Normale, Textur, ...)
 - Layout der Buffer bekannt geben: welches Attribut steht an welcher Stelle im Array → "Verbindung" zwischen Attributen und Shader-Variablen (IDs)
 - Vertex Array Object (VAO) erzeugen: verweist auf die VBO's
4. Buffer mit Geometrie-Daten füllen
5. Konkrete Werte an die Uniforms zuweisen
6. Object rendern (mit aktivem Shader-Programm & aus aktivem VAO)
 - Während eines Frames können Shader, VAOs, VBOs, Uniforms geändert werden

Vertex Array Object	
Attributes	
0:	
1:	
...	

```

2. // generate vertex buffer object on the GPU
   glGenBuffers( 1, &m_vertices_buffer );
   // set it as the active VBO (think "state")
   glBindBuffer( GL_ARRAY_BUFFER, m_vertices_buffer );
   // copy actual vertex coords into the VBO
   glBufferData( GL_ARRAY_BUFFER, sizeof(vertices),
                (void*)vertices, GL_STATIC_DRAW );

```

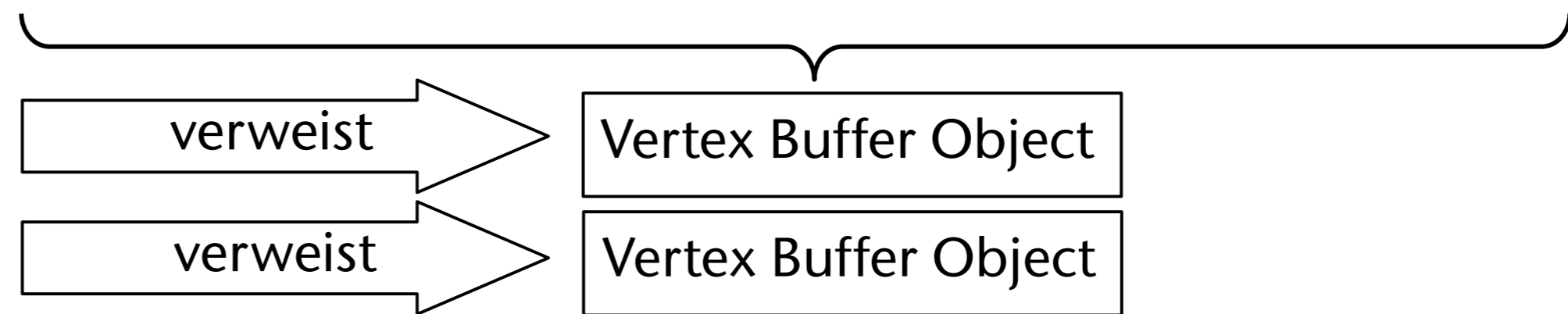

```

1. GLuint my_obj; // Handle auf neues VAO
   glGenVertexArrays( 1, &my_obj ); // erstelle 1 Vertex Array Object
   glBindVertexArray( my_obj ); // setze my_obj als aktives VAO

```

Achtung: für alle Code-Beispiele im Folgenden nehmen wir an, dass `glBindVertexArray(my_obj)` noch aktiv ist!

Beispiel (mit einem VBO pro Attribut)

```
// Vertex positions (XYZ)
float * position = {
    0.0, 0.0, 0.0, // Ursprung
    1.0, 0.0, 0.0, // x-Achse
    0.0, 0.0, 0.0, // Ursprung
    0.0, 1.0, 0.0, // y-Achse
    0.0, 0.0, 0.0, // Ursprung
    0.0, 0.0, 1.0}; // z-Achse
// Vertex colors (RGB)
float * color = {
    1.0, 0.0, 0.0, // roter Start- und
    1.0, 0.0, 0.0, // Endpunkt der x-Achse
    0.0, 1.0, 0.0, // grün
    0.0, 1.0, 0.0,
    0.0, 0.0, 1.0, // blau
    0.0, 0.0, 1.0};
```

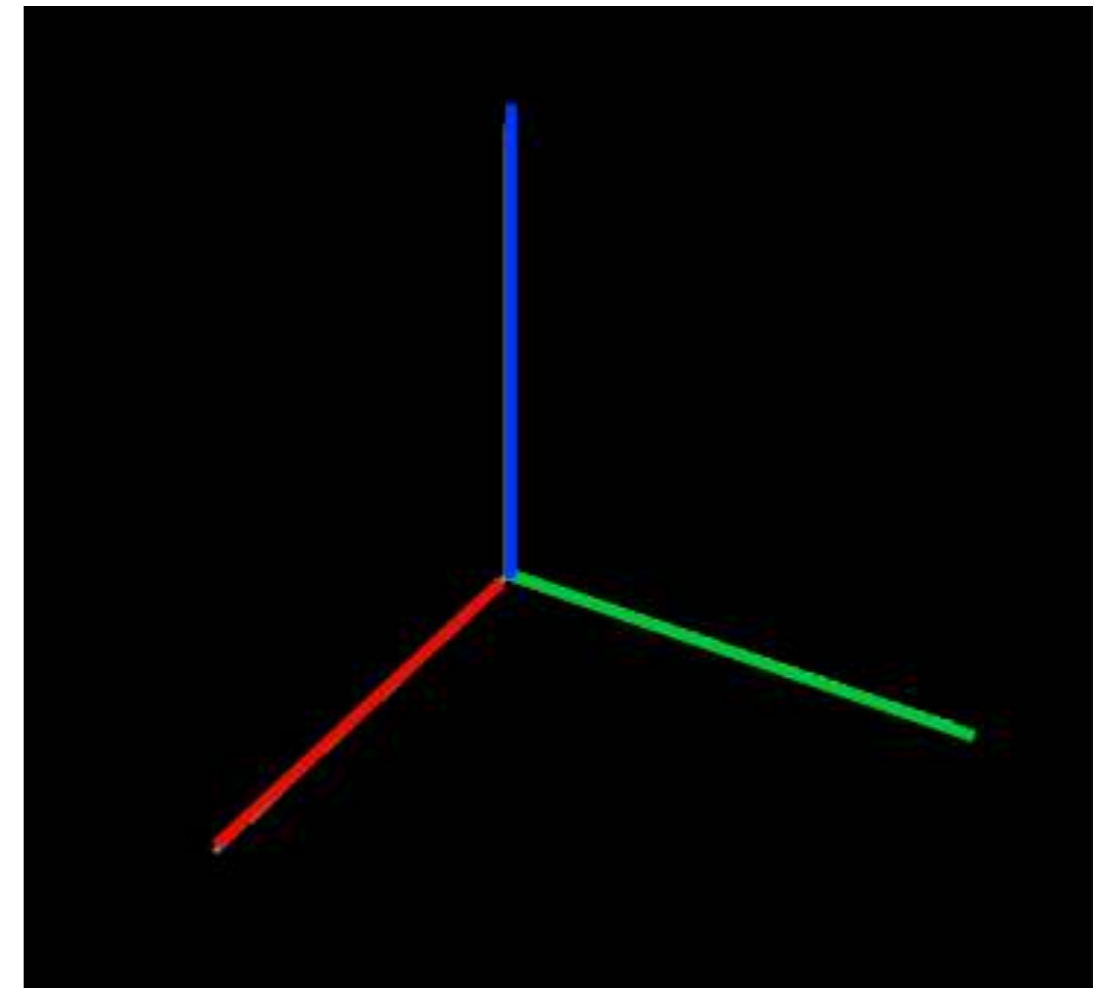

```
glGenBuffer( 1, &position_buffer ); // create(empty) VBO
glBindBuffer(GL_ARRAY_BUFFER, position_buffer); // use it
glBufferData(GL_ARRAY_BUFFER, sizeof(position), position, GL_STATIC_DRAW);
..... // see next slide
glGenBuffer( 1, &color_buffer ); // again for colors
glBindBuffer(GL_ARRAY_BUFFER, color_buffer);
glBufferData(GL_ARRAY_BUFFER, sizeof(color), color, GL_STATIC_DRAW);
..... // see next slide
```

Verbindung zwischen VBO und Shader-Variablen herstellen

Shader Programm	
ID: Sh.-Var.	
0: vPosition	
1: vColor	

Vertex Array Obj	
Attrib. ID : VBO	
0: position_buffer	
1:	

```

glBindBuffer( GL_ARRAY_BUFFER, position_buffer ); // prev.
glBufferData( ... ); // slide
glEnableVertexAttribArray( vPositionAttr ); // s.S. 36 & 38
glVertexAttribPointer(
    vPositionAttr, // ID of variable in shader prog
    3, // # floats per attribute
    GL_FLOAT, // type
    GL_FALSE, // normalization not necessary
    3*sizeof(float), // stride length
    0 // offset in VBO (in bytes)
);
...
    
```



Stride length = 3 * sizeof(float)

Verbindung zwischen VBO und Shader-Variablen herstellen

Shader Programm

ID: Sh.-Var.

0: vPosition

1: vColor

Vertex Array Obj

Attrib. ID : VBO

0: position_buffer

1: color_buffer

```
glBindBuffer( GL_ARRAY_BUFFER, color_buffer );
glBufferData( ... );
glEnableVertexAttribArray( vColorAttr ); // s.S. 36/38
glVertexAttribPointer(
    vColorAttr,           // ID of variable in shader prog
    3,                   // # floats per attribute
    GL_FLOAT,            // type
    GL_FALSE,           // normalization not necessary
    sizeof(float[3]),   // stride length
    0                    // offset in VBO (in bytes)
);
...
```

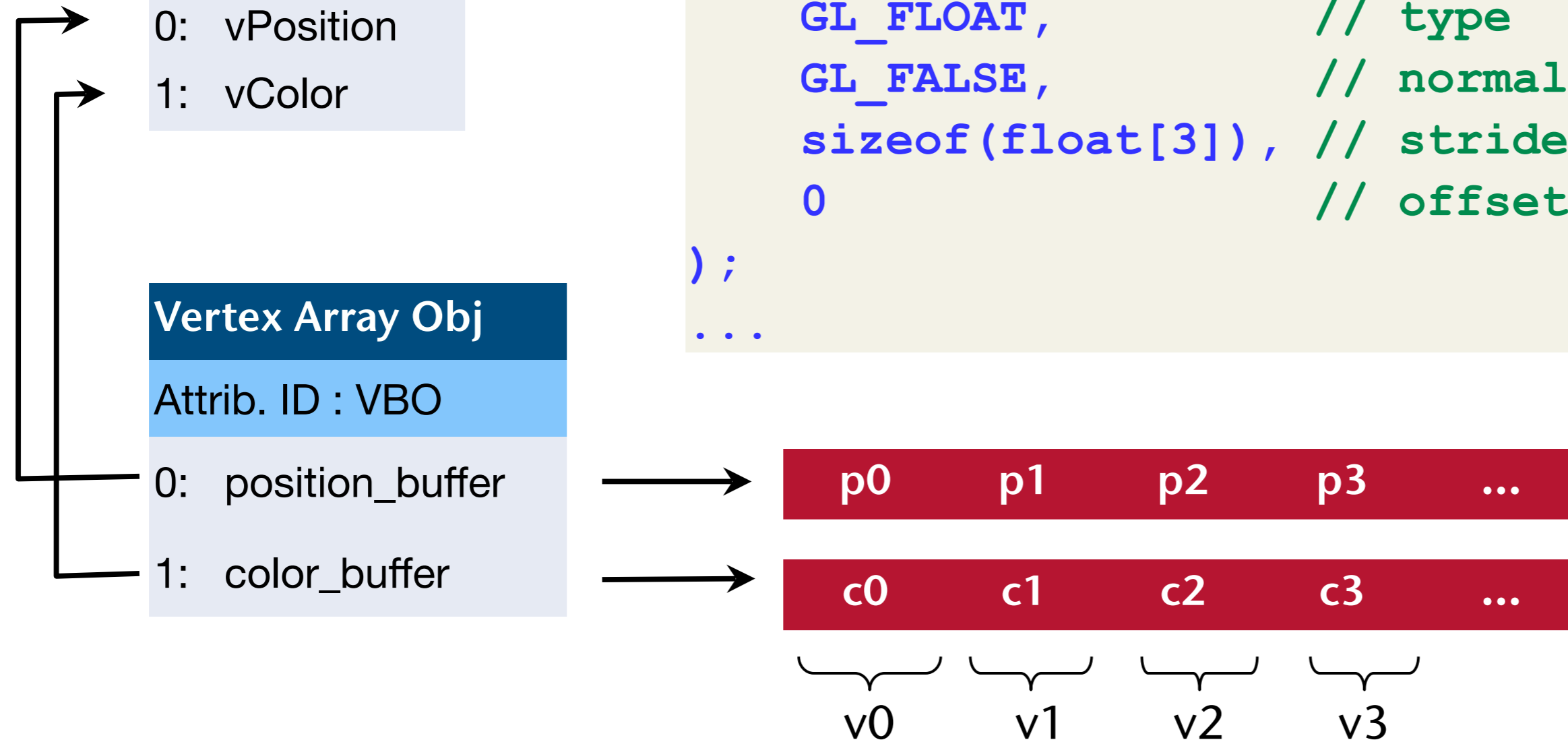

Rendering (at Runtime)

```
glBindVertexArray( my_obj );  
glDrawArrays(  
    GL_LINES, // render mode  
    0,        // offset in bytes  
    3 * 2     // # vertices  
);
```

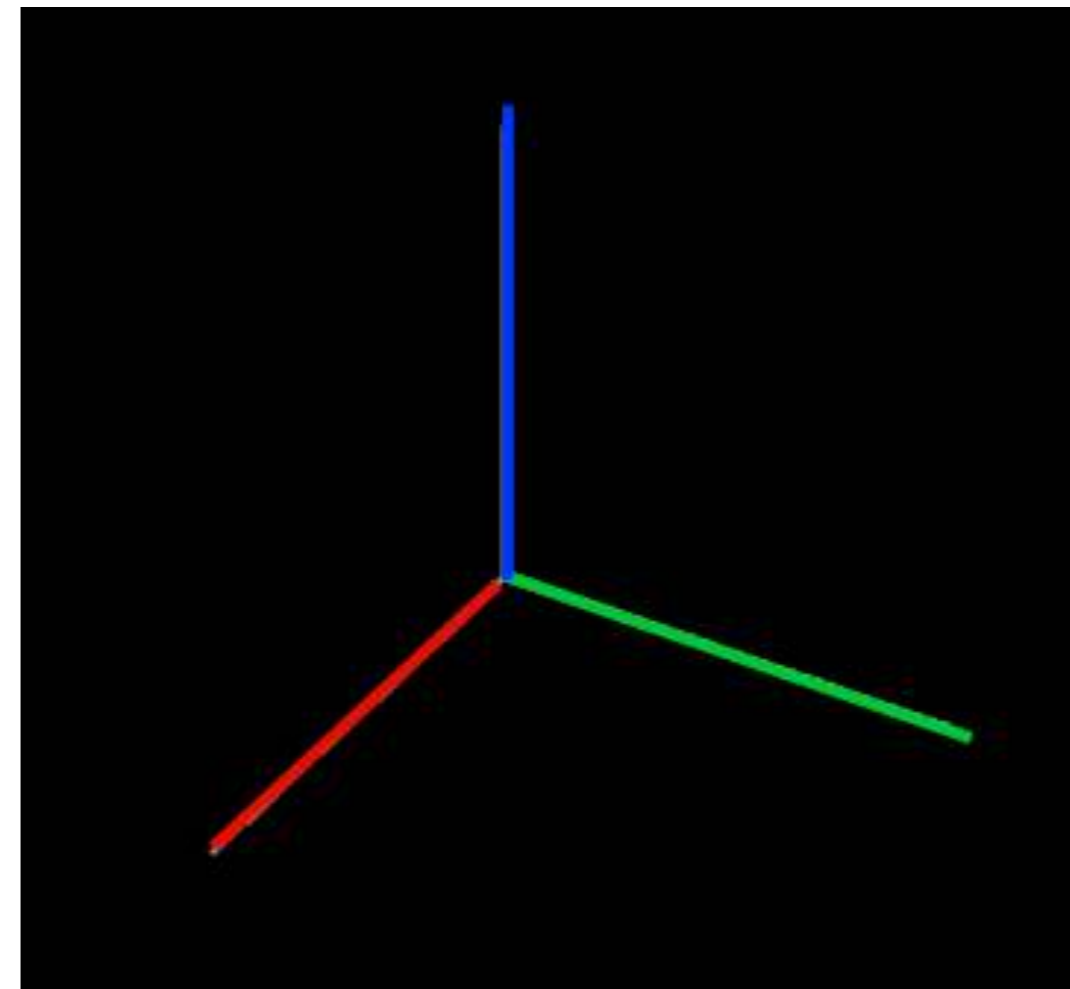

Beispiel mit interleaved Vertex Layout (nur *ein* VBO)

```
struct VertexData
{
    float position[3];
    float color[3];
};

// Vertex Positionen (XYZ, RGB)
VertexData * vertices =
{
    {{0.4, -0.2, 0.2}, {1.0, 0.0, 0.0}}, // v0, rot
    {{-0.1, 0.8, 0.3}, {0.0, 1.0, 0.0}}, // v1, grün
    {{-0.2, 0.3, 0.1}, {0.0, 0.0, 1.0}}, // v2, blau
    {{-0.1, -0.2, 0.5}, {1.0, 1.0, 1.0}}, // v3, weiß
    {{0.8, 0.2, 0.1}, {0.0, 0.0, 0.0}}, // v4, schwarz
    {{0.3, 0.4, 0.0}, {0.5, 0.5, 0.5}} // v5, grau
};
```

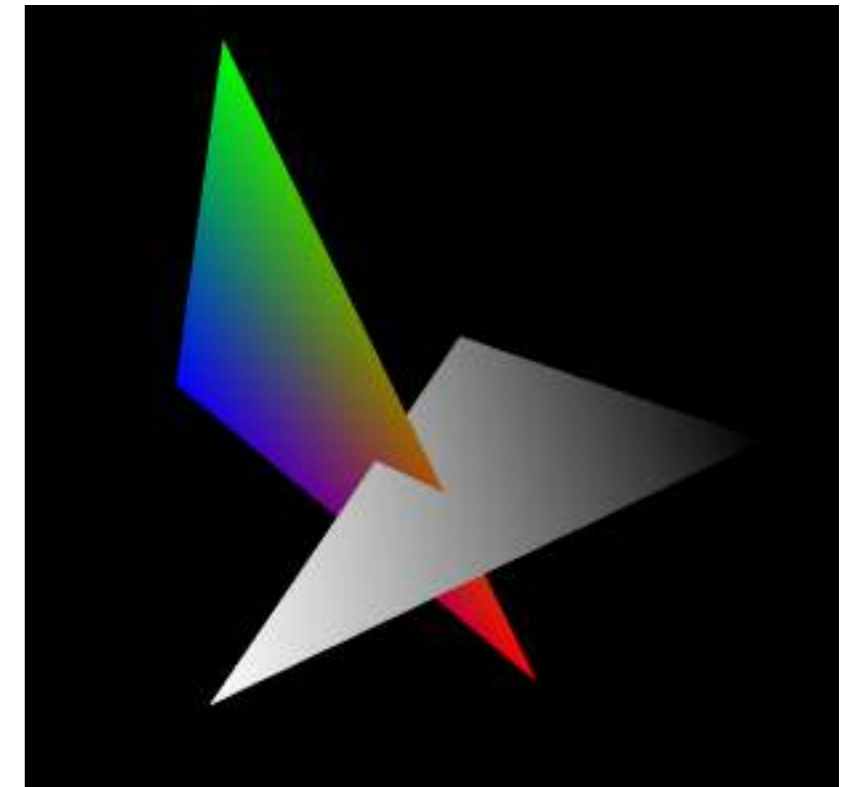

VBO erzeugen und füllen

```
VertexData * vertices =
{
    {{0.4, -0.2, 0.2}, {1.0, 0.0, 0.0}},
    {{-0.1, 0.8, 0.3}, {0.0, 1.0, 0.0}},
    [...]
};
```

```
struct VertexData
{
    float position[3];
    float color[3];
};
```

(Erinnerung)

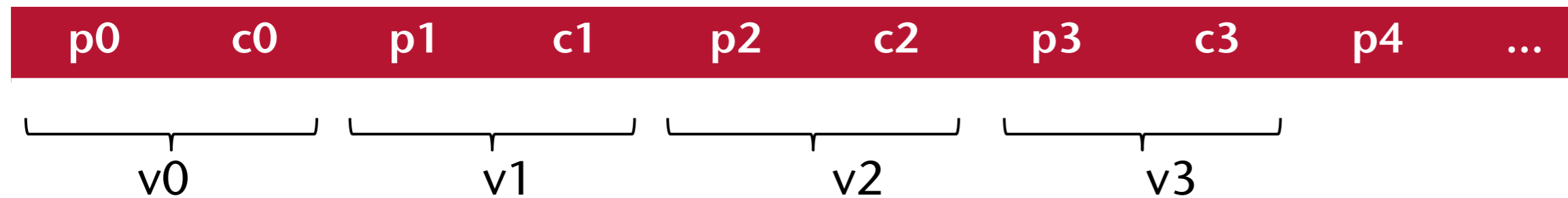

```
glGenBuffer( 1, &vertices_buffer );
glBindBuffer(GL_ARRAY_BUFFER, vertices_buffer );
glBufferData(GL_ARRAY_BUFFER, sizeof(vertices), vertices, GL_STATIC_DRAW);
```

Shader Program	
ID: Sh.-Var.	
0: vPosition	
1: vColor	

Vertex Array Obj	
Attrib. ID : VBO	
0: vertices_buffer	
1:	

```
glEnableVertexAttribArray( vPositionAttr );
glVertexAttribPointer(
    vPositionAttr,
    3,           // # floats per attrib.
    GL_FLOAT,   // type
    GL_FALSE,   // normalized?
    sizeof(VertexData), // stride length
    0           // offset in the VBO
);
```

Stride length = sizeof(VertexData)

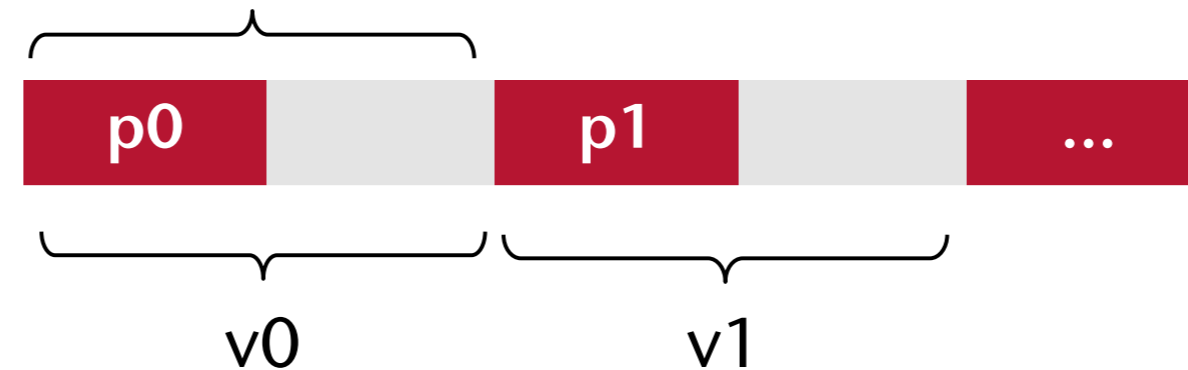

Erinnerung: Vertex Shader

```
...
in vec3 vPosition;
in vec3 vColor;
...
void main()
{
    ...
}
```

Es wird vor diesen beiden Zeilen **kein** neuer Buffer gebunden!

```
glEnableVertexAttribArray( vColorAttr );
glVertexAttribPointer(
    vColorAttr,
    3,           // # floats per attrib.
    GL_FLOAT,   // Type
    GL_FALSE,   // Normalized?
    sizeof(VertexData), // Stride length
    3*sizeof(float) // Offset in the VBO
);
```

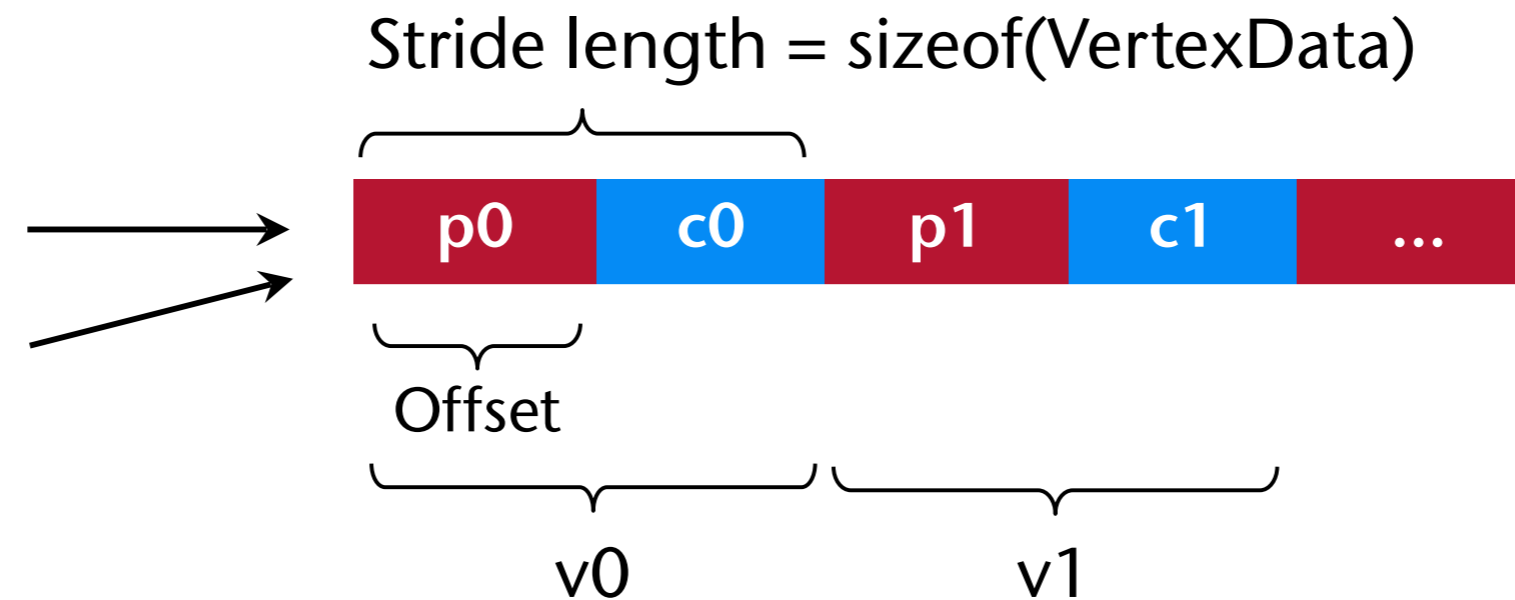
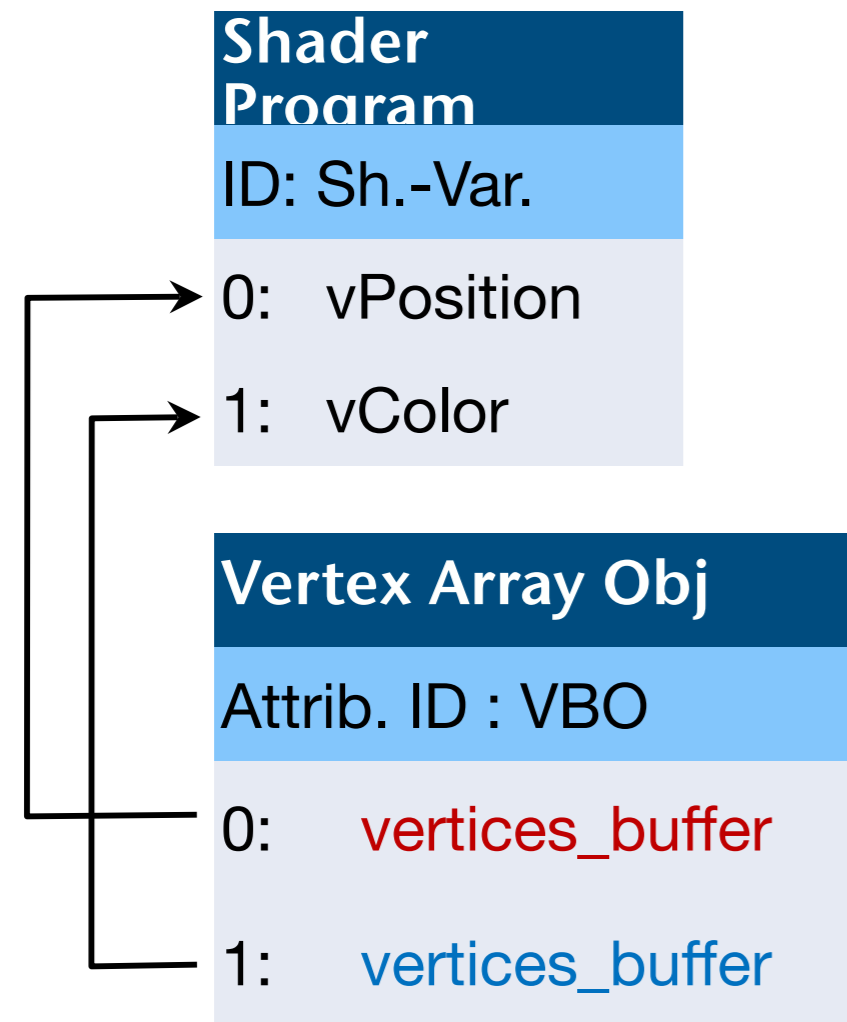

Erinnerung: Vertex Shader

```
...
in vec3 vPosition;
in vec3 vColor;
...
void main()
{
    ...
}
```

`glDrawArrays(prim_type, 0, 3*2);` (Type des Primitivs kann zur Laufzeit festgelegt werden)

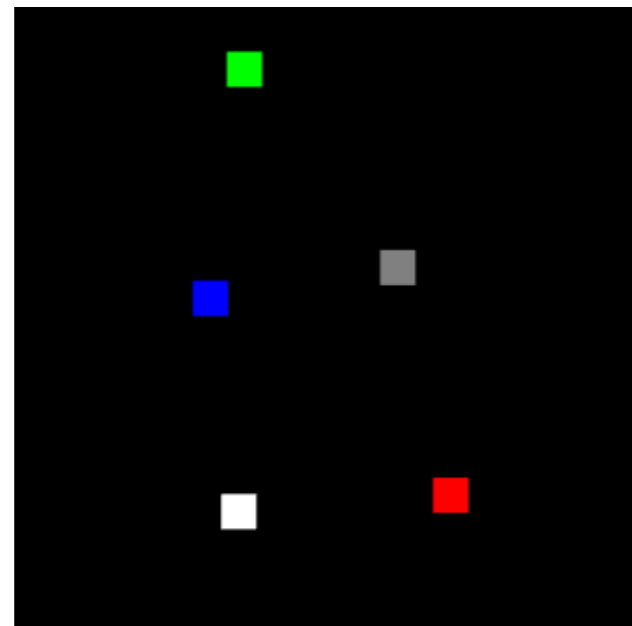

GL_POINTS

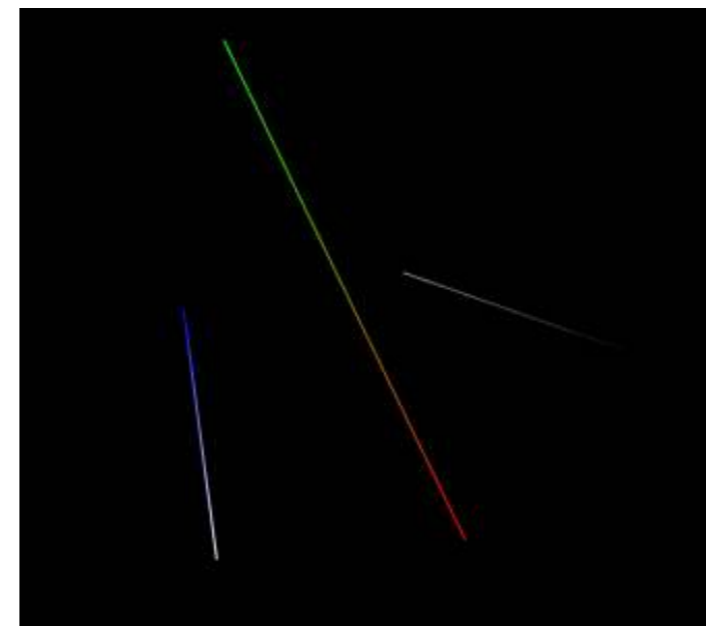

GL_LINES

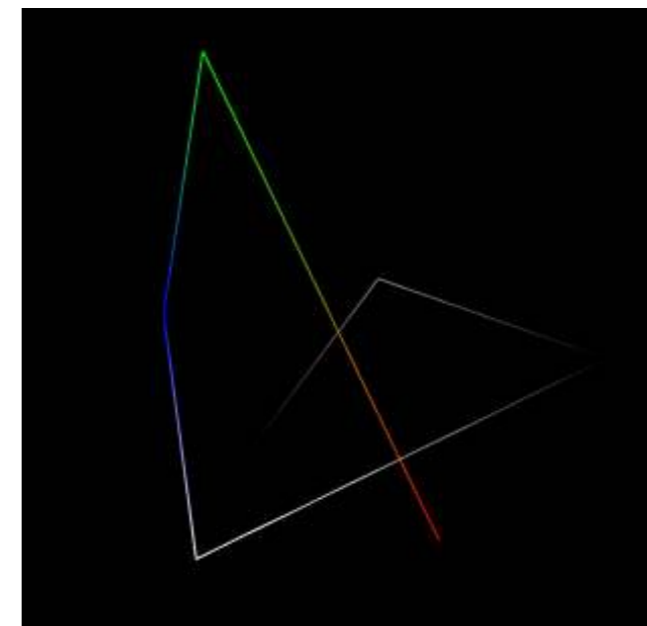

GL_LINE_STRIP

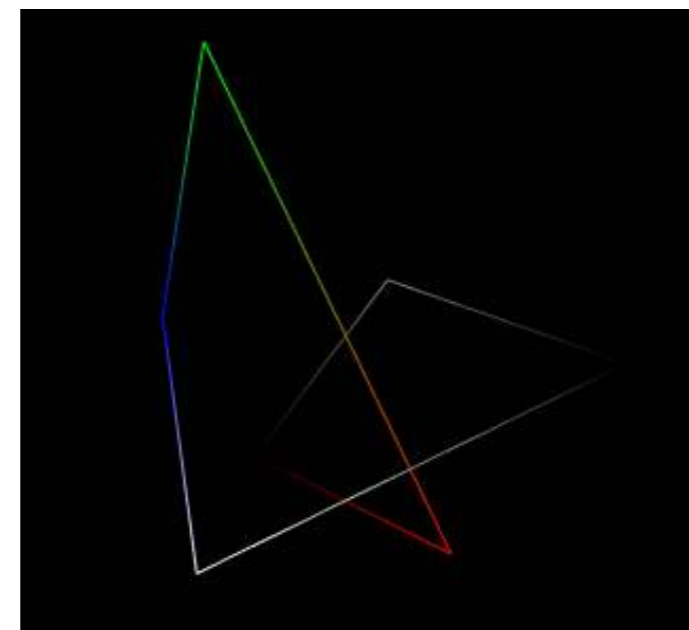

GL_LINE_LOOP

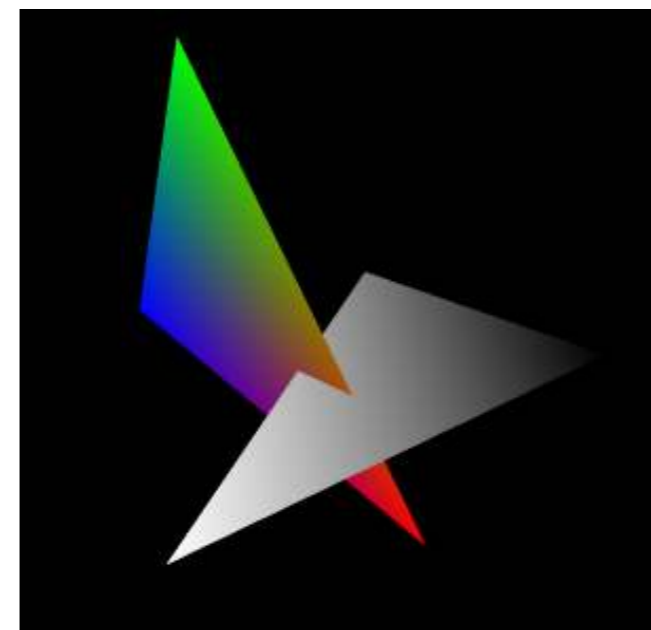

GL_TRIANGLES

Bemerkung

- Manchmal könnte es praktisch sein, eine eigene "VAO-Klasse" zu schreiben, die ein Interface ähnlich zum *immediate mode* hat
- Hier ein Beispiel, wie so etwas aussehen könnte:

```
// Initialisierung
VertexArrayObject vao = new VertexArrayObject( num_vertices );
vao->begin( GL_TRIANGLES );
vao->addVertex( 0.0, 0.0, 0.0 );
vao->addVertex( 0.5, 0.75, 0.0 );
vao->addVertex( -0.5, -0.25, 0.0 );
...
vao->end();

// display
vao->draw();
```

OpenGL Cheat Sheet zu VAO's & VBO's

Vertex Shader	Fragment Shader	weitere Shader ...
Shaderprogram enthält u.a. Liste von Uniforms Liste von Attributen		

`glCreateShader`
`glShaderSource`
`glCompileShader`

`glCreateProgram`
`glAttachShader`
`glLinkProgram`
`glUseProgram`

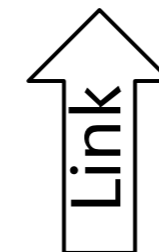

`glVertexAttribPointer`
`glGetUniformLocation`
`glGetAttribLocation`

`glGenVertexArrays`
`glBindVertexArray`

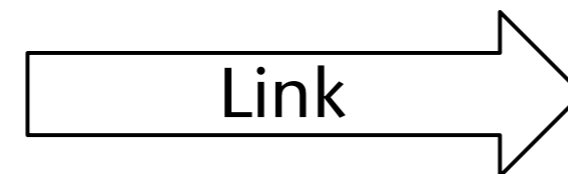

`glGenBuffers`
`glBindBuffer`
`glBufferData`

`glEnableVertexAttribArray`
`glVertexAttribPointer`

A Hardware View of the Pipeline

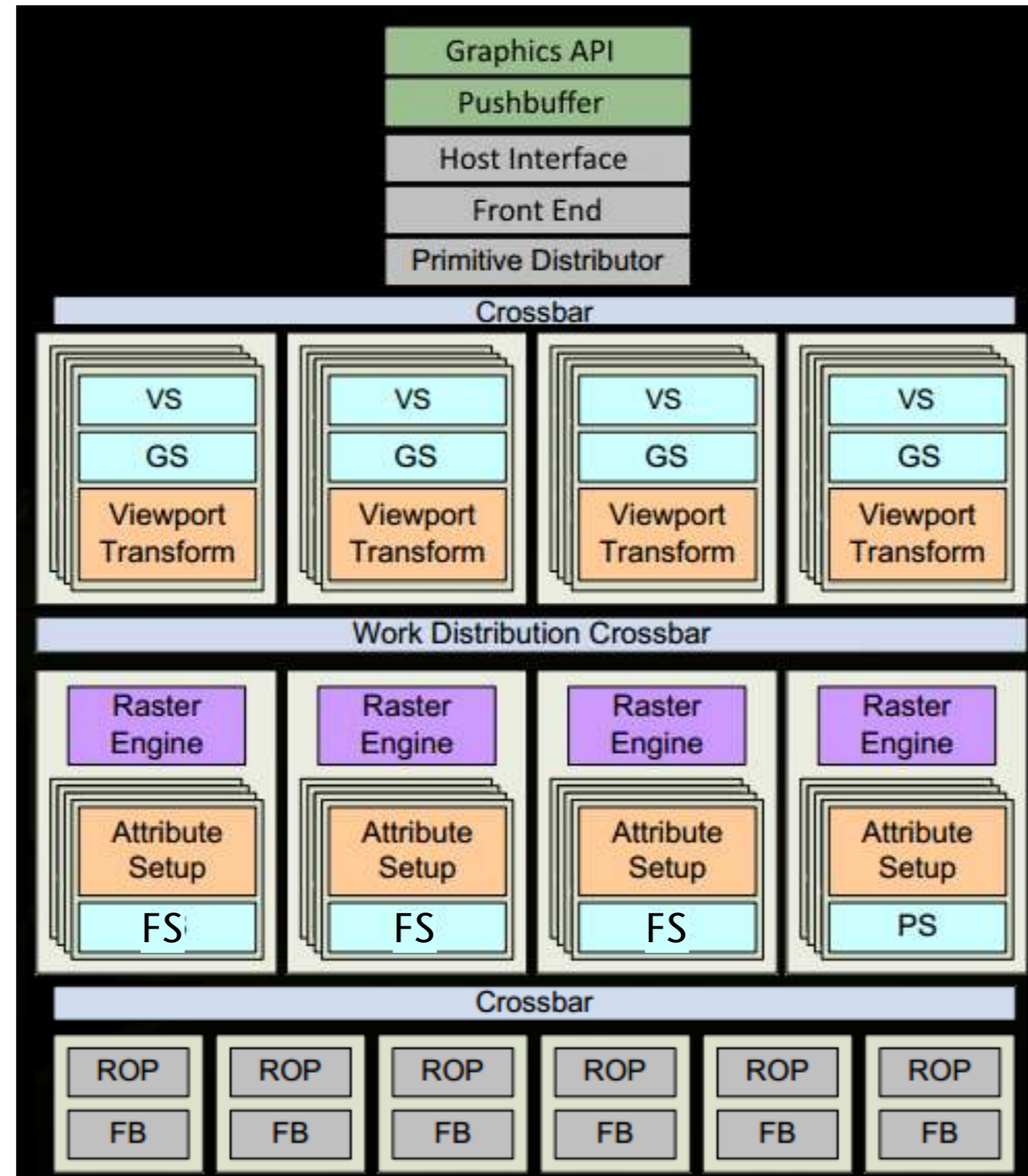
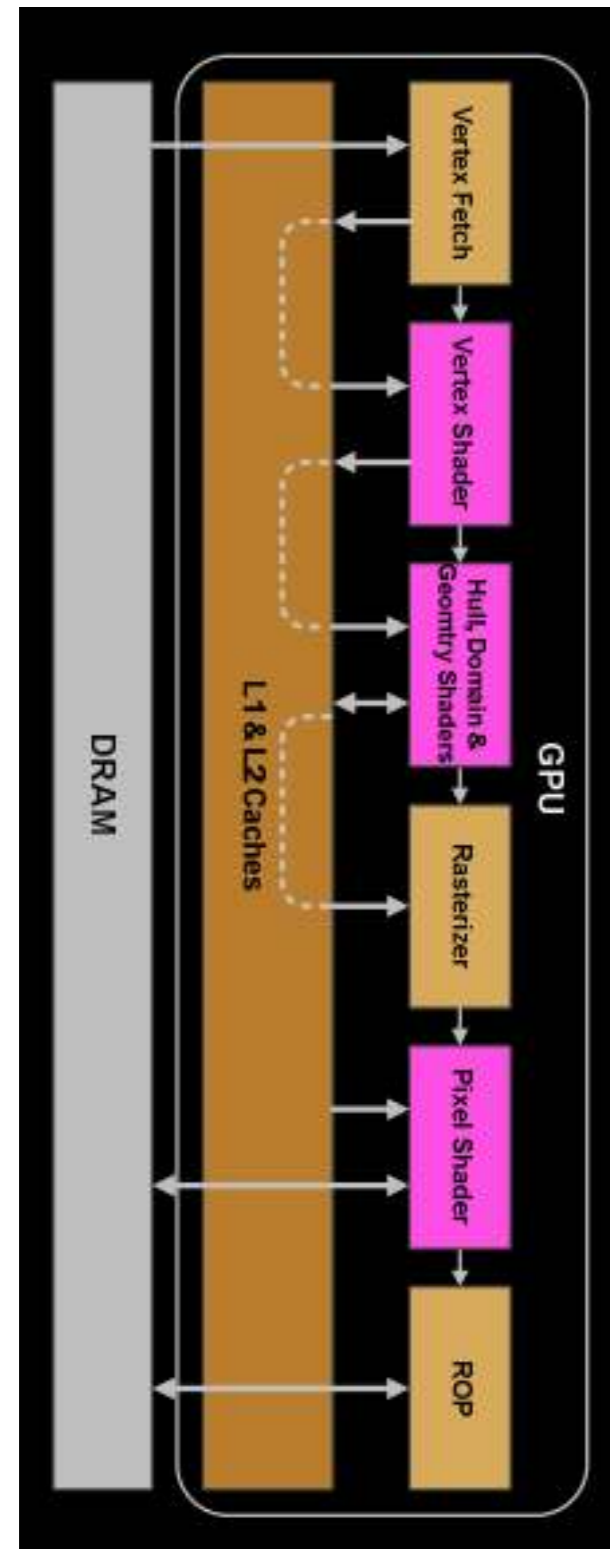

GPU Architecture

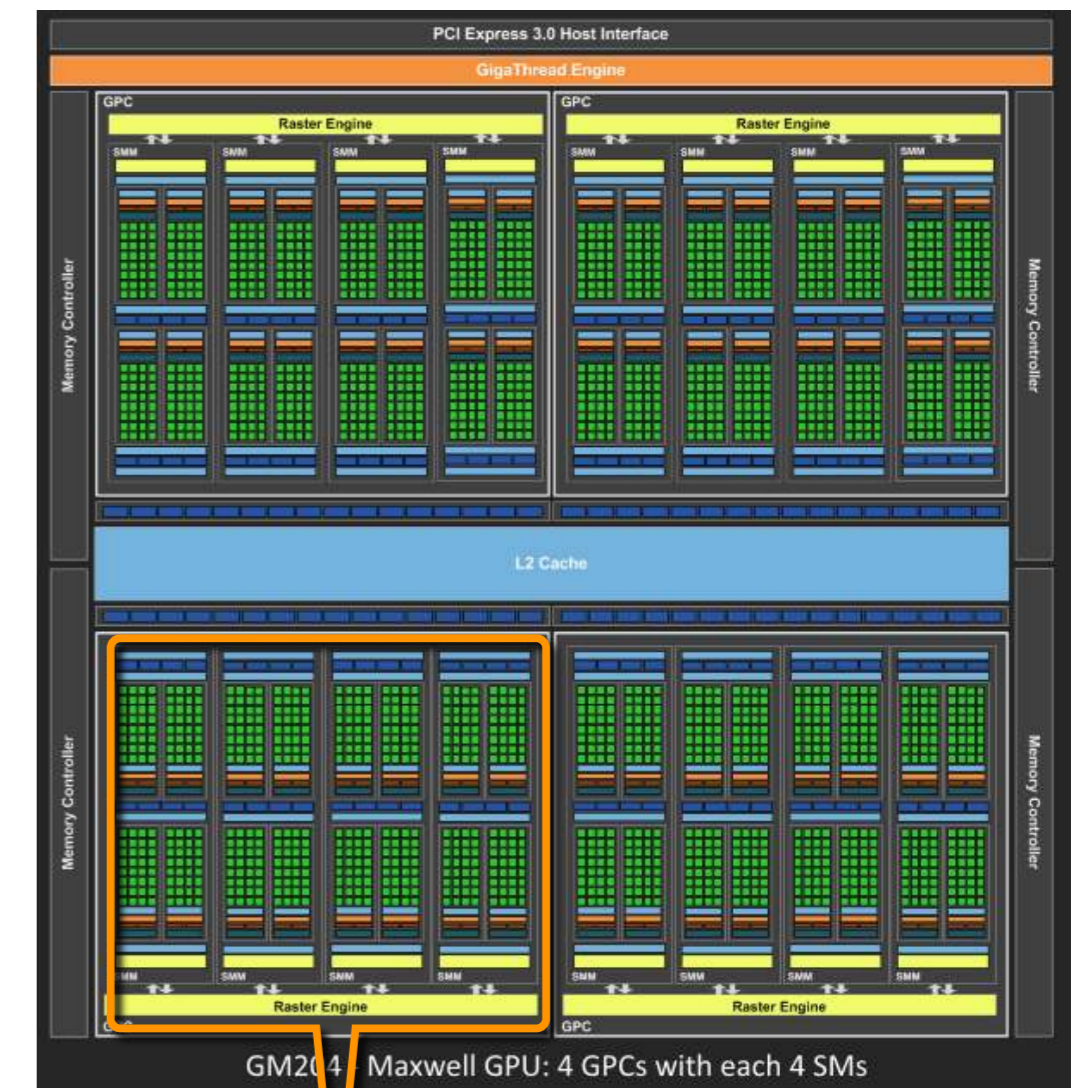

Streaming Multiprocessor (SM)

How the GPU Distributes Work

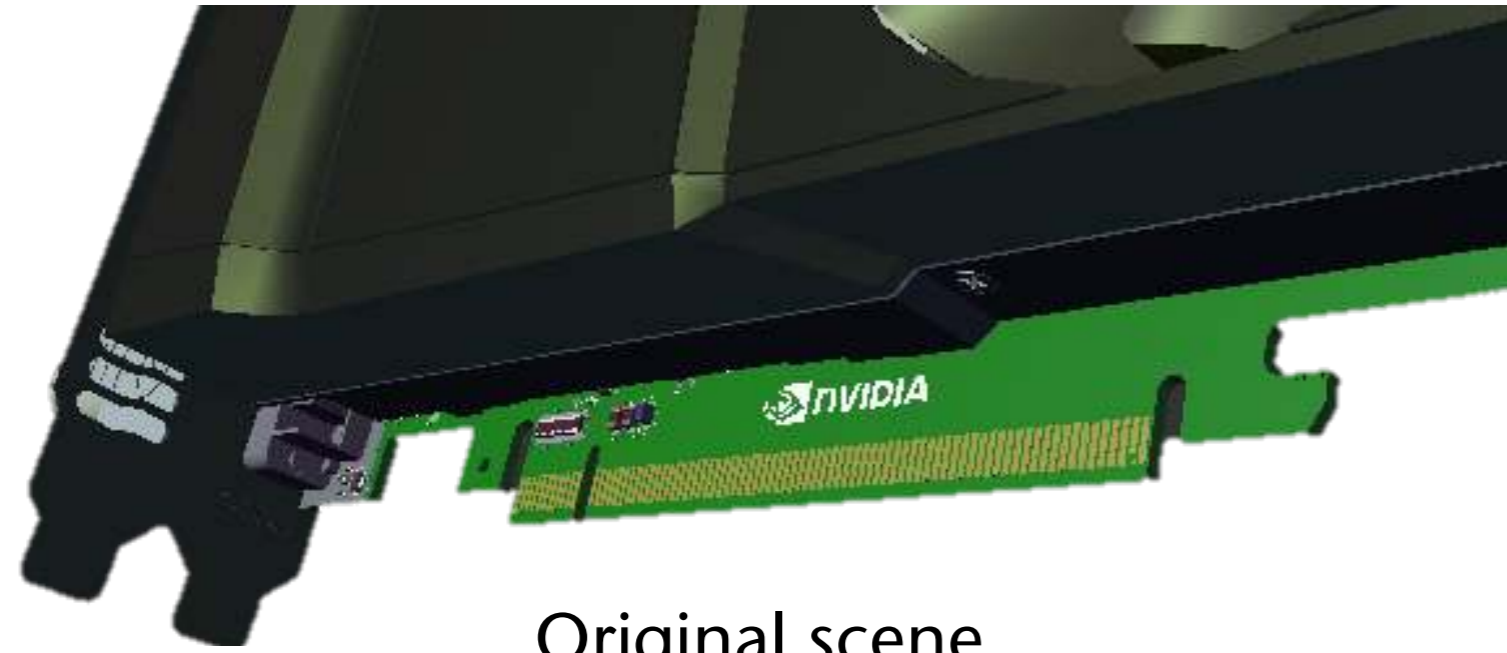

Original scene

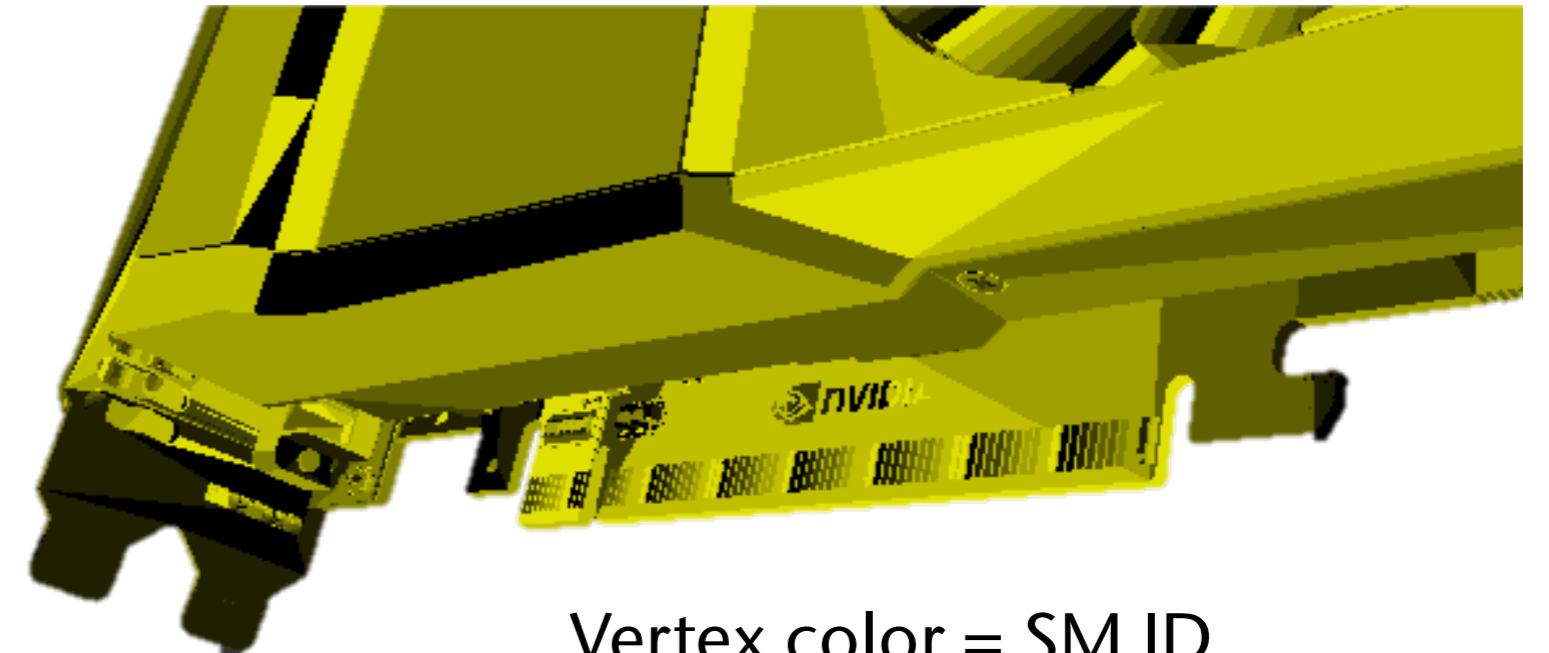

Vertex color = SM ID

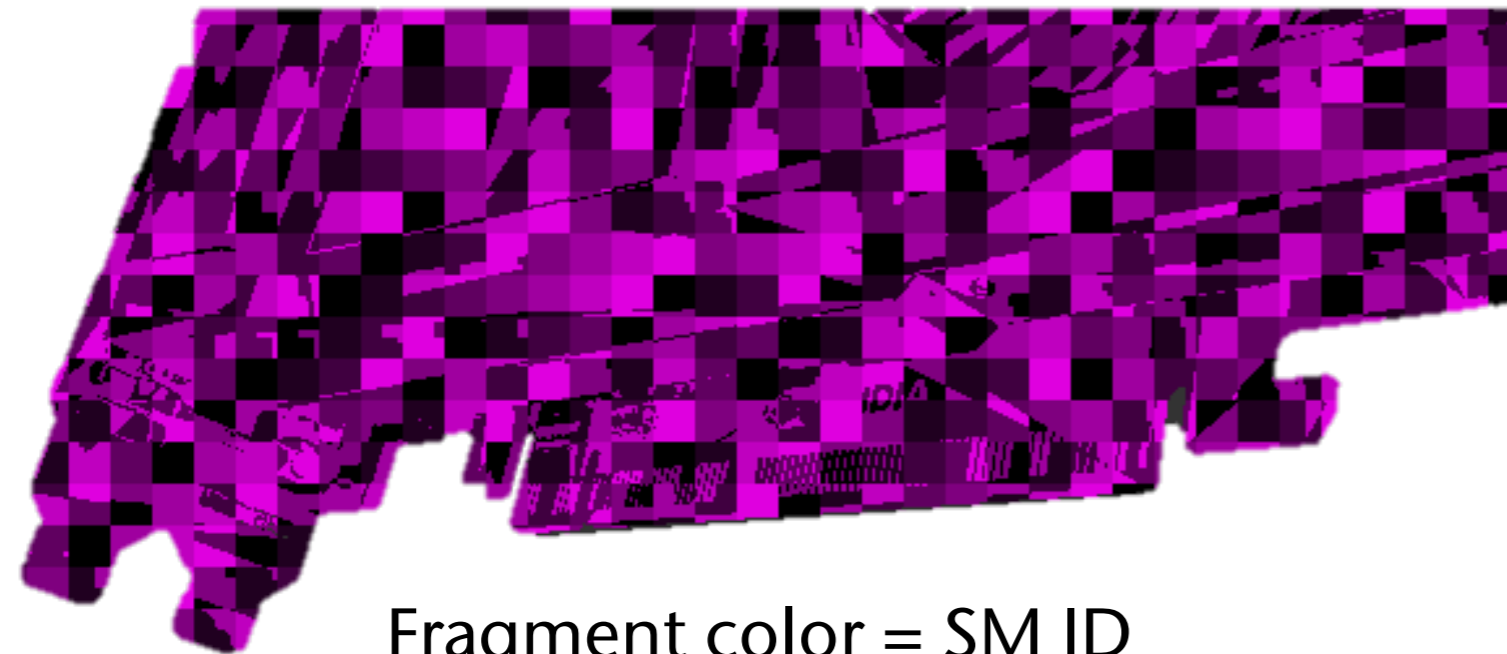

Fragment color = SM ID

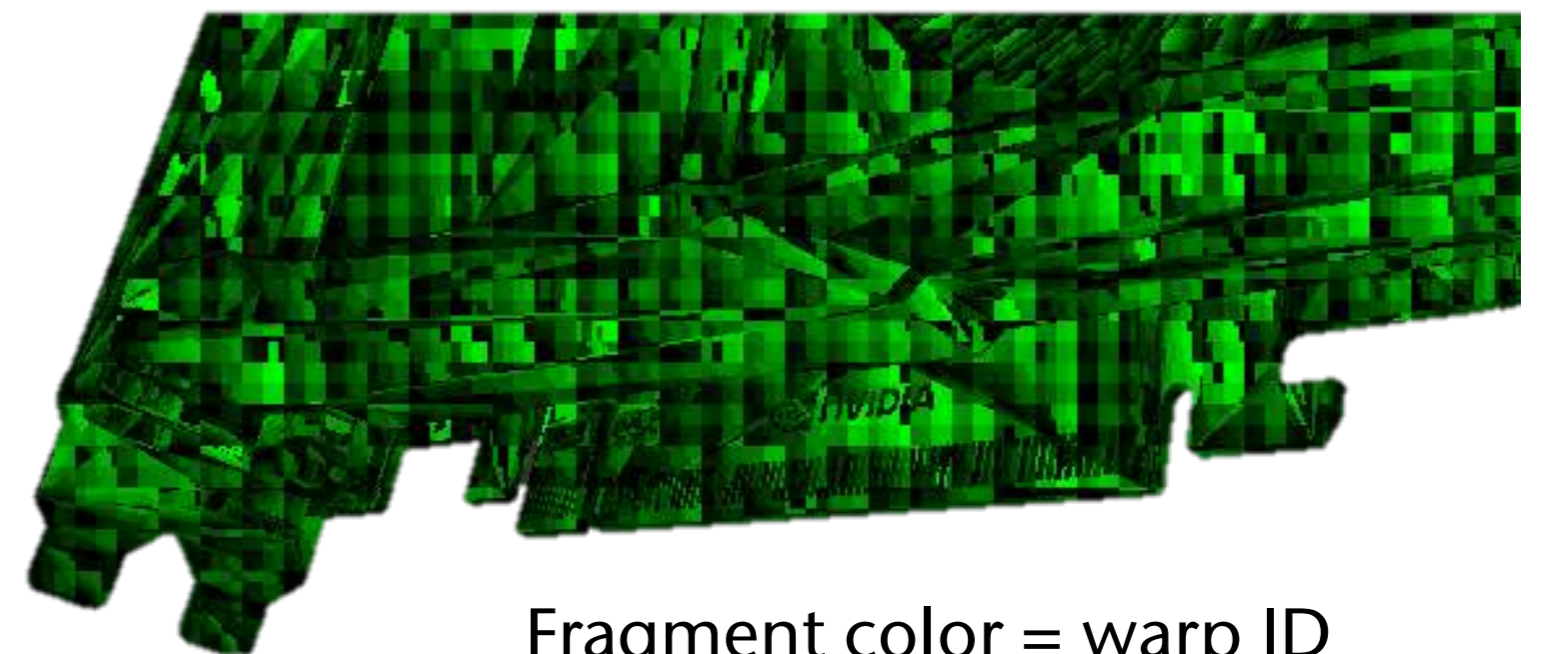

Fragment color = warp ID

Microsoft Excel: Revolutionary 3D Game Engine? ☺

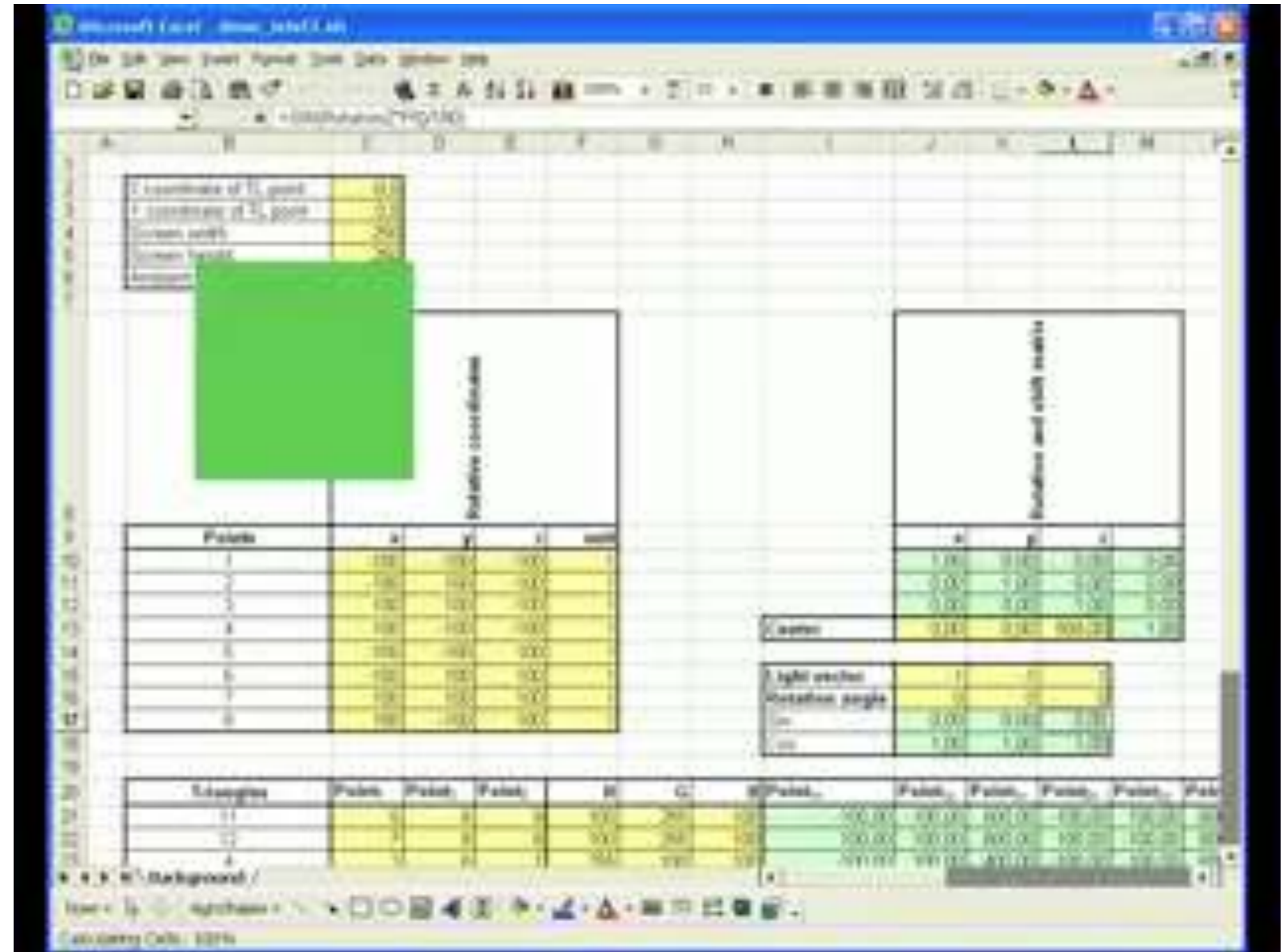
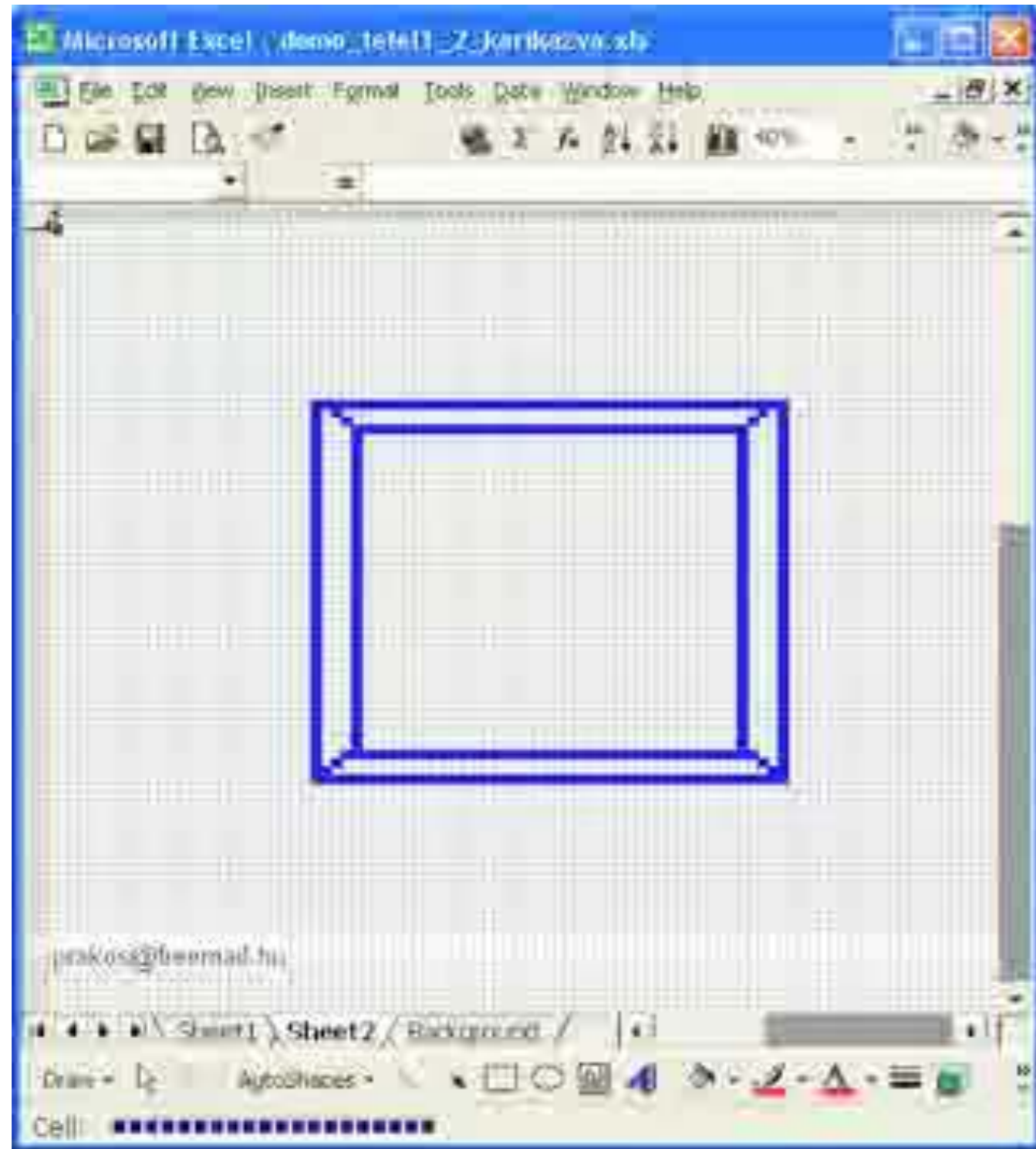

http://cgvr.cs.uni-bremen.de/teaching/cg_literatur/excel_3d_engine/